

TOP DEAL

DLA PRZEMYSŁU



KSTOOLS

WWW.KSTOOLS.COM – INNOWACJA JEST NASZĄ MISJĄ!

917.0795

ZESTAW KLUCZY NASADOWYCH



195 CZĘŚCI

**PORÓWNAJCIE
PAŃSTWO SAMI!**



w stabilnym, plastikowym opakowaniu
stałe odporne zamknięcie



bity oraz
nasadki bitowe



wysoka odporność
przeciwko korozji dzięki
powierzchniom
niklowanym

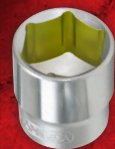

FlankTraction
sześciokątny profil z
dokładnym spasowaniem

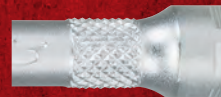

dokładne radełkowanie
na wszystkich przedłużkach



opis każdej
części



1/4"

3/8"

1/2"

917.0795

nie zaw. VAT.

PLN **405,00***

XTRA DEAL

więcej
informacji
na stronie 15



999.0120 → 999.0125

SKRZYŃKA NARZĘDZIOWA Z BLACHY STALOWEJ, 5 PRZEDZIAŁÓW

- z nitowanym przegubem
- duże całkowite
- wysoka stabilność
- brzozy podwójnie felcowane
- zamykany na kłódkę
- lakierowany proszkowo na czerwono
- z blachy stalowej ocynkowanej elektrolitycznie



Numer artykułu	Ilość komór łącznie	Długość mm	Szerokość mm	Wysokość mm	nie zaw. VAT.
999.0120	5	420,0	200,0	190,0	PLN 135,00
999.0125	5	550,0	200,0	190,0	PLN 158,00

850.0325

SMARTBAG UNIWERSALNA TORBA NA NARZĘDZIA XL

- praktycznie uporządko
- idealna do przenoszenia narzędzi i akcesoriów
- miękki, wyścielany uchwyt
- pas naramienny ze wzmocnieniem na ramieniu
- elastyczne zapięcie na rzepy
- duża ilość kieszonek
- stabilna forma dzięki wykonaniu spodu torby z tworzywa sztucznego
- z odpornej na rozerwania tkaniny poliestrowej



Numer artykułu	Długość mm	Szerokość mm	Wysokość mm	nie zaw. VAT.
850.0325	520,0	250,0	340,0	PLN 315,00

850.0334

PLECAK NA WÓZKU TELESKOPOWYM

- 4 praktycznie przyporządkowane przegródki po stronie zewnętrznej
- 18 praktycznie przyporządkowanych przegródek po stronie wewnętrznej
- z wyjątkową torbą na narzędzia w środku do szybkiego wyjmowania
- idealny do przechowywania narzędzi, akcesoriów i dokumentów
- z mocowaniem dla miarki i hakiem na taśmę izolacyjną
- wyścielany uchwyt
- solidne zamki błyskawiczne
- stabilny kształt dzięki wykonaniu dna z tworzywa sztucznego
- z kółkami i podstawkami dla lepszej stabilności
- z teleskopowym uchwytem transportowym
- z wytrzymałego poliestru



DANE TECHNICZNE:	
Pojemność	18 l
max obciążenie:	35,0 kg
średnica koła:	70,0 mm

Numer artykułu	Długość mm	Wysokość mm	Głębokość mm	nie zaw. VAT.
850.0334	330,0	460,0	270,0	PLN 360,00

850.0300

SMARTBAG UNIWERSALNA TORBA NA NARZĘDZIA

- praktycznie uporządko
- idealna do przenoszenia narzędzi i akcesoriów
- miękki, wyścielany uchwyt
- pas naramienny ze wzmocnieniem na ramieniu
- elastyczne zapięcie na rzepy
- wraz z 2 dostarczonymi z torbą magazynkami na małe części
- duża ilość kieszonek
- stabilna forma dzięki wykonaniu spodu torby z tworzywa sztucznego
- z odpornej na rozerwania tkaniny poliestrowej



Numer artykułu	Długość mm	Szerokość mm	Wysokość mm	nie zaw. VAT.
850.0300	420,0	230,0	260,0	PLN 225,00

850.0345 → 850.0355

WALIZKA NARZĘDZIOWA PŁASTIKOWO - METALOWA

- wytrzymała twarda walizka wykonana z trwałego tworzywa sztucznego i stali
- wytrzymała, oferująca różne możliwości przechowywania
- ze zdejmowaną tacką na małe części
- zamykana w dwóch punktach
- z zagłębionym uchwytem dwukomponentowym
- zamykana na kłódkę
- udźwig do 30 kg



Numer artykułu	Długość mm	Szerokość mm	Wysokość mm	nie zaw. VAT.
850.0345	582,0	298,0	255,0	PLN 203,00
850.0350	470,0	238,0	203,0	PLN 135,00
850.0355	395,0	180,0	170,0	PLN 104,00

890.0001

ECOline WARSZTATOWY WÓZEK SERWISOWY

- stabilna konstrukcja z blachy stalowej
- łatwe poruszanie również przy dużym obciążeniu
- wszystkie poziomy z wysokim krawężnikiem
- wewnętrzny wymiar podłoża 565 x 395 mm
- z bocznym uchwytem
- 2 kółka proste 100 mm
- 2 kółka z hamulcami 100 mm
- doskonała stabilność



Wymiary:
S 680 x W 850 x G 425 mm



Łączny udźwieg:
150 kg



Wymiary powierzchni roboczej:
565 x 395 mm

nie zaw. VAT.
PLN 585,00

890.0006

ECOline WÓZEK WARSZTATOWY SERWISOWY Z PERFOROWANYMI ŚCIANAMI BOCZNYMI

- stabilna konstrukcja z blachy stalowej
- łatwe poruszanie również przy dużym obciążeniu
- wszystkie poziomy z wysokim krawężnikiem
- wewnętrzny wymiar podłoża 565 x 395 mm
- boczna płyta perforowana do umieszczenia dodatkowych narzędzi
- zamknięty z tyłu
- łatwy dostęp do narzędzi
- z bocznym uchwytem
- 2 kółka proste 100 mm
- 2 kółka z hamulcami 100 mm
- doskonała stabilność



Wymiary:
S 682 x W 850 x G 426 mm



Łączny udźwieg:
150 kg



Wymiary powierzchni roboczej:
565 x 395 mm

nie zaw. VAT.
PLN 720,00

895.0000

SKRZYŃKA NARZĘDZIOWA / WÓZEK MONTAŻOWY BUTLER, PRZENOŚNY, SKŁADANY I ZAMYKANY

- bardzo stabilna konstrukcja z blachy grubości 1,0 mm - sztywna
- doskonała stabilność
- z dodatkowo przesuwną przegrodą dla środkowych półek (na drobne części, suwmiarki itd.)
- Do dyspozycji z 4 przegródkami dla środkowych półek
- Przestronna dolna skrzynka z blachy stalowej
- Obniżony
- Zamykany wbudowanym zamkiem bębnowym
- Kolumny mogą być odchylone w najniższej wysokości (630 mm) dla oszczędności miejsca transportu
- Z zabezpieczeniem kra
- Błat wykonany z tworzywa ABS z przegródkami na drobne części
- Z dwoma bocznymi uchwytami metalowymi
- Z 2 kółkami o \varnothing 160 mm
- Z 2 kółkami skrętnymi o \varnothing 75 mm z hamulcem rolkowym i obrotowym
- Obwodo we
- Elektrostatyczne pokryte proszkowo



Wymiary:
S 770 x W 1111 x G 395 mm



Łączny udźwąg:
300,0 kg



Wymiary powierzchni roboczej:
620 x 272 mm

nie zaw. VAT.
PLN 2250,00

896.0007

ECOline CZARNO/CZERWONY WÓZEK WARSZTATOWY Z 1-STOPNIOWĄ BLOKADĄ

- stabilna konstrukcja z blachy grubości 0,8 mm - sztywna
- doskonała stabilność
- bębnowemu wi
- pro wych
- y ze 100% wyciąganiem
- blat roboczy z 5 mm wykładziną z tworzywa sztucznego
- z bocznym uchwytem metalowym
- z 2 kółkami o \varnothing 100 mm
- z 2 kółkami skrętnymi o \varnothing 100 mm z hamulcem rolkowym i obrotowym
- uchwyty przechodnie
- elektrostatyczne pokryte proszkowo



Wymiary:
S 678 x W 990 x G 450 mm

75 mm

Ilość szuflad:
6

150 mm

Ilość szuflad:
1



Łączny udźwąg:
250,0 kg



Udźwąg każdej z szuflad:
25,0 kg



Wewnętrzne wymiary szuflad:
565 x 395 mm

nie zaw. VAT.
PLN 1125,00

826.0007

RACINGline CZARNO/CZERWONY WÓZEK WARSZTATOWY Z 2-STOPNIOWĄ BLOKADĄ

- bardzo stabilna konstrukcja z blachy grubości 0,9 mm - sztywna
- doskonała stabilność
- ściany boczne z czworokątnymi otworami do mocowania różnych akcesoriów
- pojedyncza blokada zapobiega przypadkowemu otwarciu wi
- bębnowemu wi
- pro wych
- z zabezpieczeniem krawędzi z poliuretanu
- y ze 100% wyciąganiem
- blat wykonany z tworzywa ABS z przegródkami na drobne części
- możliwość montażu uchwytu po obu stronach
- z 2 kółkami o \varnothing 125 mm
- z 2 kółkami skrętnymi o \varnothing 125 mm z hamulcem rolkowym i obrotowym
- uchwyty przechodnie
- elektrostatyczne pokryte proszkowo



Wymiary:
S 678 x W 945 x G 450 mm

75 mm

Ilość szuflad:
5

150 mm

Ilość szuflad:
2



Łączny udźwąg:
350,0 kg



Udźwąg każdej z szuflad:
30,0 kg



Wewnętrzne wymiary szuflad:
565 x 395 mm

nie zaw. VAT.
PLN 1575,00

827.0007

RACINGline WÓZKI WARSZTATOWE XL CZARNY/CZERWONY Z 7 SZUFLADAMI I 1 DRZWI CZKAMI

- bardzo stabilna konstrukcja z blachy grubości 0,9 mm - sztywna
- doskonała stabilność
- ściany boczne z czworokątnymi otworami do mocowania różnych akcesoriów
- pojedyncza blokada zapobiega przypadkowemu otwarciu
- w bębnekowemu
- zamykane drzwi
- pro wych
- z zabezpieczeniem krawędzi z poliuretanu
- y ze 100% wyciąganiem
- blat wykonany z tworzywa ABS z przegródkami na drobne części
- możliwość montażu uchwyty po obu stronach
- z 2 kółkami o \varnothing 125 mm
- z 2 kółkami skrętnymi o \varnothing 125 mm z hamulcem rolkowym i obrotowym
- uchwyty przechońne
- elektrostatyczne pokryte proszkowo

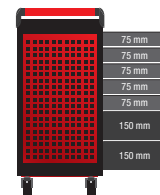
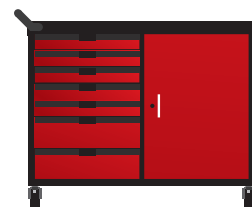

Blat wykonany z tworzywa ABS z przegródkami na drobne części



Pojedyncza blokada zapobiega przypadkowemu otwarciu



Szuflady ze 100% wyciąganiem



\varnothing : 125 mm



wewnętrzny wymiar szuflad dostosowany do systemu wkładów

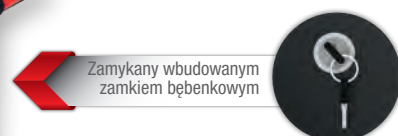

Zamykany wbudowanym zamkiem bębnekowym



kwadratowa perforacja do akcesoriów



2 x hamulce rolkowe i obrotowe, średnica kółek \varnothing : 125 mm



zamykane drzwi



Wymiary:
S 1150 x W 910 x G 459 mm



Ilość szuflad:
5



Ilość szuflad:
2



Łączny udźwig:
450,0 kg



Udźwig każdej z szuflad:
30,0 kg



Wewnętrzne wymiary szuflad:
565 x 395 mm



2-stopniowy koncept blokowania

- Centralna blokada wszystkich szuflad dzięki zamkowi bębnekowemu
- Pojedyncza blokada zapobiega przypadkowemu otwarciu

nie zaw. VAT.
PLN 2700,00

895.2176

SKRZYŃKA NARZĘDZIOWA / WÓZEK MONTAŻOWY BUTLER, PRZENOŚNY, SKŁADANY I ZAMYKANY Z ZESTAWEM NARZĘDZI PREMIUM, 175 CZĘŚCI

- Idealny zestaw do uniwersalnego zastosowania
- Stałe rozmieszczenie narzędzi do dokładnego osadzania
- Bardzo stabilna konstrukcja z blachy grubości 1,0 mm - sztywne
- doskonała stabilność
- Z dodatkowo przesuwaną przegrodą dla środkowych półek (na drobne części, suwmiarki itd.)
- Do dyspozycji z 4 przegródkami dla środkowych półek
- Przewidziana dolna skrzynka z blachy stalowej
- Obniżony
- Zamykany wbudowanym zamkiem bębnowym
- Kolumny mogą być odchylone w najniższej wysokości (634 mm) dla oszczędności miejsca transportu
- Z zabezpieczeniem kra
- Błat wykonany z tworzywa ABS z przegródkami na drobne części
- Z dwoma bocznymi uchwytami metalowymi
- Z 2 kółkami o \varnothing 160 mm
- Z 2 kółkami skrętnymi o \varnothing 75 mm z hamulcem rolkowym i obrotowym
- Obwodo we
- Elektrostatyczne pokryte proszkowo



175-część.

13 x		1/4"	4 - 4,5 - 5 - 5,5 - 6 - 7 - 8 - 9 - 10 - 11 - 12 - 13 mm
17 x		1/2"	10 - 11 - 12 - 13 - 14 - 15 - 16 - 17 - 18 - 19 - 20 - 21 - 22 - 24 - 27 - 30 - 32 mm
1 x		1/4"	50 mm
2 x		1/4"	30 - 50 mm
1 x		1/4"	1/4"
1 x		1/4"	1/4"
9 x		1/4"	3 - 4 - 4,5 - 5 - 5,5 - 6 - 6,5 - 7 - 8 mm
8 x		1/4"	PH0 - PH1 - 5 x PH2 - PH3
8 x		1/4"	P20 - PZ1 - 5 x P22 - P23
9 x		1/4"	1,5 - 2 - 2,5 - 3 - 4 - 5 - 5,5 - 6 - 8 mm
10 x		1/4"	1/16" - 5/64" - 3/32" - 7/64" - 1/8" - 9/64" - 5/32" - 3/16" - 7/32" - 1/4"
6 x		1/4"	2 - 2,5 - 3 - 4 - 5 - 6 mm
6 x		1/4"	5/64" - 3/32" - 7/64" - 1/8" - 9/64" - 5/32"
9 x		1/4"	T8 - T10 - T15 - T20 - T25 - T27 - T30 - T40 - T45
9 x		1/4"	TB8 - TB10 - TB15 - TB20 - TB25 - TB27 - TB30 - TB35 - TB40
3 x		1/4"	M5 - M6 - M8
3 x		1/4"	#1 - #2 - #3
4 x		1/4"	#1 - #2 - #3 - #4
4 x		1/4"	4 - 6 - 8 - 10 mm
3 x		1/4"	6 - 8 - 10 mm
4 x		1/4"	#0 - #1 - #2 - #3
2 x		1/4"	50 - 100 mm
2 x		1/2"	125 - 250 mm
1 x		3/8"	3/8"Fx1/2"M
2 x			1/4" + 1/2"
2 x			1/4" + 1/2"
14 x			6 - 7 - 8 - 9 - 10 - 11 - 12 - 13 - 14 - 15 - 16 - 17 - 18 - 19 mm
1 x			3 m

713.0155

713.4021

1 x			500 g
1 x			2 - 2,5 - 3 - 4 - 5 - 6 - 8 - 10 mm
5 x			3 - 4 - 5 - 6,5 - 8 mm
3 x			PH1 - PH2 - PH3
1 x			1/4"
1 x			160 mm
1 x			180 mm
1 x			240 mm

713.0155

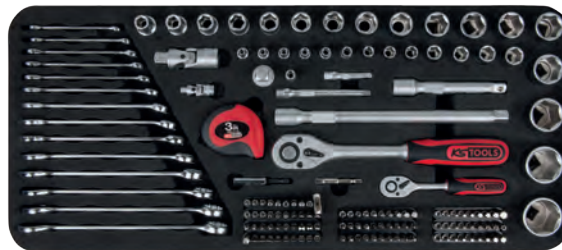

713.4021



BUTLER UNIWEKALNY ZESTAW SYSTEMÓW WKŁADEK DO 2 PÓŁEK ZE 175 NARZĘDZIAMI PREMIUM

- idealny zestaw
- pasujący do półek BUTLER
- pewne zamocowanie narzędzi dzięki precyzyjnemu dopasowaniu
- odporny na działanie oleju i chemikaliów
- wypełnienie z wysokiej jakości pianki kolorach

nie zaw. VAT.
PLN 3150,00

896.7215

ECOLINE CZARNO/CZERWONY WÓZEK WARSZTATOWY 7 SZUFLAD Z ZESTAWEM NARZĘDZI PREMIUM, 215 CZĘŚCI

- idealny zestaw do uniwersalnego zastosowania
- stałe rozmieszczenie narzędzi do dokładnego osadzania
- stabilna konstrukcja z blachy grubości 0,8 mm - sztywna
- doskonała stabilność
- wyposażony w bębnekowemu
- progi z 100% wyciągnięciem
- blat roboczy z 5 mm wykładziną z tworzywa sztucznego
- z bocznym uchwytem metalowym
- z 2 kółkami o Ø 100 mm
- z 2 kółkami skrętnymi o Ø 100 mm z hamulcem rolkowym i obrotowym
- uchwyty przechodnie
- elektrostatyczne pokryte proszkowo

- 1
- 2
- 3
- 4
- 5
- 6
- 7

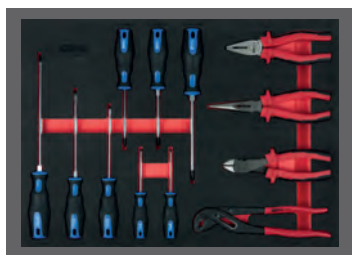

711.0013

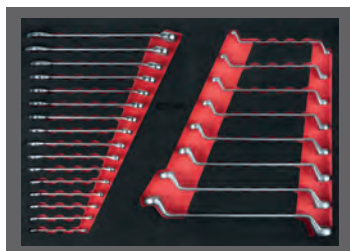

711.0027

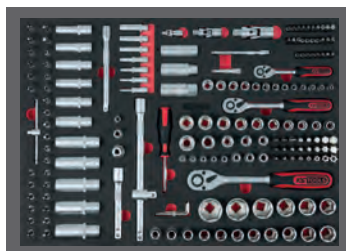

711.0179

ZESTAW UNIwersalnych WKŁADÓW DO 3 SZUFLAD Z 215 NARZĘDZIAMI PREMIUM

- idealny zestaw narzędzi uniwersalnych w warsztatowych
- pewne zamocowanie narzędzi dzięki precyzyjnemu dopasowaniu
- odporny na działanie oleju i chemikaliów
- wypełnienie z wysokiej jakości pianki w dwóch kolorach

215-część.

711.0013	1 x			180 mm
	1 x			180mm
	1 x			200 mm
	1 x			240 mm
	5 x			3 - 4 - 5,5 - 6,5 - 8 mm
711.0027	16 x			1-2-3-4-5-6-7-8-9-10-11-12-13-14-15-16-17-18-19-20-21-22 mm
	8 x			6x7 - 8x9 - 10x11 - 12x13 - 14x15 - 16x17 - 18x19 - 20x22 mm
	7 x			1,3 - 1,5 - 2 - 2,5 - 3 - 4 - 5 mm
711.0179	13 x		1/4"	4 - 4,5 - 5 - 5,5 - 6 - 7 - 8 - 9 - 10 - 11 - 12 - 13 - 14 mm
	7 x		1/4"	4 - 5 - 6 - 7 - 8 - 9 - 10 mm
	5 x		1/4"	E4 - E5 - E6 - E7 - E8
	10 x		3/8"	10 - 11 - 12 - 13 - 14 - 15 - 16 - 17 - 18 - 19 mm
	6 x		3/8"	10 - 11 - 12 - 13 - 14 - 15 mm
	4 x		3/8"	E10 - E11 - E12 - E14 - E16 - E18
	1 x		3/8"	18 mm

711.0179	17 x		1/2"	10-11-12-13-14-15-16-17-18-19-20-21-22-24-27-30-32 mm
	5 x		1/2"	16 - 17 - 18 - 19 - 22 mm
	2 x		1/2"	E20 - E24
	2 x		1/2"	16 - 21 mm
	3 x		1/4"	PH0 - PH1 - PH2
	3 x		1/4"	PZ0 - PZ1 - PZ2
	4 x		1/4"	3 - 4 - 5 - 6 mm
	4 x		1/4"	4 - 5,5 - 6,5 - 7 mm
	8 x		1/4"	T8 - T9 - T10 - T15 - T20 - T25 - T27 - T30
	8 x		1/4"	TB8 - TB9 - TB10 - TB15 - TB20 - TB25 - TB27 - TB30
	11 x		1/4"	T5 - T6 - T7 - T8 - T9 - T10 - T15 - T20 - T25 - T27 - T30
	1 x		1/4"	TB 7
	7 x		1/4"	TS10 - TS15 - TS20 - TS25 - TS27 - TS30 - TS40
	3 x		1/4"	M5 - M6 - M8
	5 x		1/4"	M5 - M6 - M7 - M8 - M9
	6 x		5/16"	T40 - T45 - T50 - T55 - T60 - T70

711.0179	6 x		5/16"	TB40 - TB45 - TB50 - TB55 - TB60 - TB70
	3 x		5/16"	8 - 10 - 12 mm
	5 x		5/16"	7 - 8 - 10 - 12 - 14 mm
	2 x		5/16"	PZ3 - PZ4
	2 x		5/16"	PH3 - PH4
	3 x			1/4" - 3/8" - 1/2"
	1 x			3/8"Fx1/2"M
	3 x			1/4" x 1/4" - 3/8" x 5/16" - 1/2" x 5/16"
	2 x		1/4"	50 - 100 mm
	1 x		3/8"	150 mm
	2 x		1/2"	125 - 250 mm
	1 x		1/4"	110 mm
	1 x		1/4"	150 mm
	3 x			1/2" - 1/4" - 3/8"

nie zaw. VAT.
PLN 2475,00

826.7215

RACINGline CZARNO/CZERWONY WÓZEK WARSZTATOWY 7 SZUFLAD Z ZESTAWEM NARZĘDZI PREMIUM, 215 CZĘŚCI

- idealny zestaw do uniwersalnego zastosowania
- stałe rozmieszczenie narzędzi do dokładnego osadzenia
- bardzo stabilna konstrukcja z blachy grubości 0,9 mm - sztywna
- doskonała stabilność
- ściany boczne z czworokątnymi otworami do mocowania różnych akcesoriów
- pojedyncza blokada zapobiega przypadkowemu otwarciu
- wyciągnięciu wózek
- z zabezpieczeniem krawędzi z poliuretanu
- wyciągnięciu z 100% wyciągnięciem
- blat wykonany z tworzywa ABS z przegródkami na drobne części
- możliwość montażu uchwytu po obu stronach
- z 2 kółkami o \varnothing 125 mm
- z 2 kółkami skrętnymi o \varnothing 125 mm z hamulcem rolkowym i obrotowym
- uchwyty przechońdne
- elektrostatyczne pokryte proszkowo



711.0013



- 1
- 2
- 3
- 4
- 5
- 6
- 7



711.0027

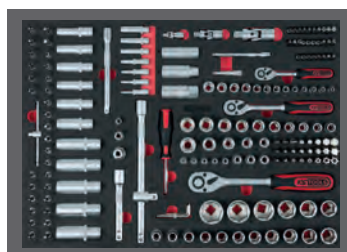

711.0179

ZESTAW UNIERSALNYCH WKŁADÓW DO 3 SZUFLAD Z 215 NARZĘDZIAMI PREMIUM

- idealny zestaw narzędzi uniwersalnych
- w warsztatowych
- pewne zamocowanie narzędzi dzięki precyzyjnemu dopasowaniu
- odporny na działanie oleju i chemikaliów
- wypełnienie z wysokiej jakości pianki w dwóch kolorach

215-część.

711.0013	1 x			180 mm
	1 x			180mm
	1 x			200 mm
	1 x			240 mm
711.0027	5 x			3 - 4 - 5,5 - 6,5 - 8 mm
	3 x			PH1 - PH2 - PH3
711.0179	16 x			1-2-3-4-5-6-7-8-9-10-11-12-13-14-15-16-17-18-19-20-21-22 mm
	8 x			6x7 - 8x9 - 10x11 - 12x13 - 14x15 - 16x17 - 18x19 - 20x22 mm
	7 x			1,3 - 1,5 - 2 - 2,5 - 3 - 4 - 5 mm
	13 x		1/4"	4 - 4,5 - 5 - 5,5 - 6 - 7 - 8 - 9 - 10 - 11 - 12 - 13 - 14 mm
	7 x		1/4"	4 - 5 - 6 - 7 - 8 - 9 - 10 mm
	5 x		1/4"	E4 - E5 - E6 - E7 - E8
	10 x		3/8"	10 - 11 - 12 - 13 - 14 - 15 - 16 - 17 - 18 - 19 mm
6 x		3/8"	10 - 11 - 12 - 13 - 14 - 15 mm	
4 x		3/8"	E10 - E11 - E12 - E14 - E16 - E18	
1 x		3/8"	18 mm	

711.0179	17 x		1/2"	10-11-12-13-14-15-16-17-18-19-20-21-22-24-27-30-32 mm
	5 x		1/2"	16 - 17 - 18 - 19 - 22 mm
	2 x		1/2"	E20 - E24
	2 x		1/2"	16 - 21 mm
	3 x		1/4"	PH0 - PH1 - PH2
	3 x		1/4"	PZ0 - PZ1 - PZ2
	4 x		1/4"	3 - 4 - 5 - 6 mm
	4 x		1/4"	4 - 5,5 - 6,5 - 7 mm
	8 x		1/4"	T8 - T9 - T10 - T15 - T20 - T25 - T27 - T30
	8 x		1/4"	TB8 - TB9 - TB10 - TB15 - TB20 - TB25 - TB27 - TB30
11 x		1/4"	T5 - T6 - T7 - T8 - T9 - T10 - T15 - T20 - T25 - T27 - T30	
1 x		1/4"	TB 7	
7 x		1/4"	TS10 - TS15 - TS20 - TS25 - TS27 - TS30 - TS40	
3 x		1/4"	M5 - M6 - M8	
5 x		1/4"	M5 - M6 - M7 - M8 - M9	
6 x		5/16"	T40 - T45 - T50 - T55 - T60 - T70	

711.0179	6 x		5/16"	TB40 - TB45 - TB50 - TB55 - TB60 - TB70
	3 x		5/16"	8 - 10 - 12 mm
	5 x		5/16"	7 - 8 - 10 - 12 - 14 mm
	2 x		5/16"	PZ3 - PZ4
	2 x		5/16"	PH3 - PH4
	3 x			1/4" - 3/8" - 1/2"
	1 x			3/8"Fx1/2"M
	3 x			1/4" x 1/4" - 3/8" x 5/16" - 1/2" x 5/16"
	2 x		1/4"	50 - 100 mm
	1 x		3/8"	150 mm
	2 x		1/2"	125 - 250 mm
	1 x		1/4"	110 mm
	1 x		1/4"	150 mm
	3 x			1/2" - 1/4" - 3/8"

nie zaw. VAT.
PLN 2700,00

826.7515

RACINGline CZARNO/CZERWONY WÓZEK WARSZTATOWY 7 SZUFLAD Z ZESTAWEM NARZĘDZI PREMIUM, 515 CZĘŚCI



- 1
- 2
- 3
- 4
- 5
- 6
- 7

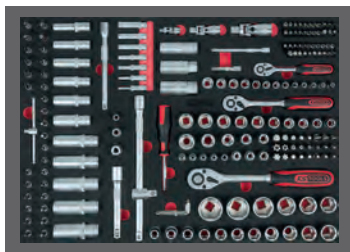

711.0195

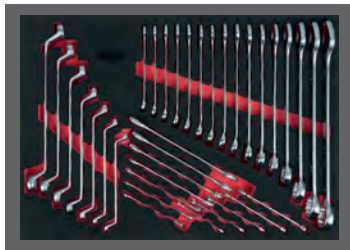

711.3035

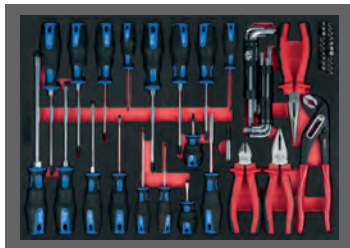

711.1059

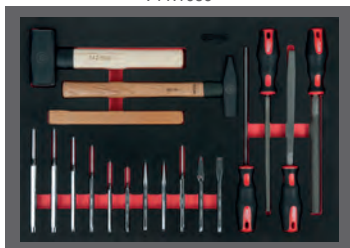

711.1018



515-część.

711.0195	13 x		1/4"	4 - 4,5 - 5 - 5,5 - 6 - 7 - 8 - 9 - 10 - 11 - 12 - 13 - 14 mm
	10 x		3/8"	10 - 11 - 12 - 13 - 14 - 15 - 16 - 17 - 18 - 19 mm
	17 x		1/2"	10-11-12-13-14-15-16-17-18-19-20-21-22-24-27-30-32 mm
	7 x		1/4"	4 - 5 - 6 - 7 - 8 - 9 - 10 mm
	6 x		3/8"	10 - 11 - 12 - 13 - 14 - 15 mm
	5 x		1/2"	16 - 17 - 18 - 19 - 22 mm
	5 x		1/4"	E4 - E5 - E6 - E7 - E8
	6 x		3/8"	E10 - E11 - E12 - E14 - E16 - E18
	2 x		1/2"	E20 - E24
	1 x		3/8"	18 mm
	2 x		1/2"	16 - 21 mm
	3 x			1/4" - 3/8" - 1/2"
	1 x			1/4" x 1/4"
	2 x			3/8" x 5/16" - 1/2" x 5/16"
	1 x			3/8"F - 1/2"M
	2 x		1/4"	50 - 100 mm
	1 x		3/8"	150 mm
	2 x		1/2"	125 - 250 mm
	711.1059	1 x		1/4"
3 x				1/4" - 3/8" - 1/2"
1 x				150 mm
3 x			1/4"	PH0 - PH1 - PH2
3 x			1/4"	PZ0 - PZ1 - PZ2
8 x			1/4"	T8 - T9 - T10 - T15 - T20 - T25 - T27 - T30
8 x			1/4"	TB8 - TB9 - TB10 - TB15 - TB20 - TB25 - TB27 - TB30
4 x			1/4"	4 - 5,5 - 6,5 - 7 mm
4 x			1/4"	3 - 4 - 5 - 6 mm
7 x				1,3 - 1,5 - 2 - 2,5 - 3 - 4 - 5 mm
3 x			1/4"	4 - 5 - 6 mm
3 x			1/4"	PH1 - PH2 - PH3
2 x			1/4"	PZ1 - PZ2
11 x			1/4"	T5 - T6 - T7 - T8 - T9 - T10 - T15 - T20 - T25 - T27 - T30
8 x			1/4"	TB7 - TB10 - TB15 - TB20 - TB25 - TB27 - TB30 - TB40
3 x			1/4"	M5 - M6 - M8
8 x			1/4"	TS10 - TS15 - TS20 - TS25 - TS27 - TS30 - TS40 - TS45
5 x			1/4"	M5 - M6 - M7 - M8 - M9
5 x			5/16"	6 - 7 - 8 - 10 - 12 mm

711.0195	2 x		5/16"	PH3 - PH4
	2 x		5/16"	PZ3 - PZ4
	3 x		5/16"	8 - 10 - 12 mm
	6 x		5/16"	T30 - T40 - T45 - T50 - T55 - T60
	6 x		5/16"	TB30 - TB40 - TB45 - TB50 - TB55 - TB60
	21 x			6-7-8-9-10-11-12-13-14-15-16-17-18-19-20-21-22-24-27-30-32 mm
711.3035	7 x			6x7 - 8x9 - 10x11 - 12x13 - 14x15 - 16x17 - 18x19 mm
	7 x			6x7 - 8x9 - 10x11 - 12x13 - 14x15 - 16x17 - 18x19 mm
	1 x			160 mm
	1 x			180 mm
	1 x			200 mm
	1 x			240 mm
711.1059	1 x			6 mm
	6 x			3 - 4 - 5,5 - 6,5 - 8 - 10 mm
	1 x			PH2
	4 x			PH0 - PH1 - PH2 - PH3
	4 x			PZ0 - PZ1 - PZ2 - PZ3
	1 x		1/4"	
	1 x		1/4"	
	1 x			2 - 2,5 - 3 - 4 - 5 - 6 - 8 - 10 mm
	1 x			T10 - T15 - T20 - T25 - T30 - T40 - T45 - T50
	7 x			2 - 2,5 - 3 - 4 - 5 - 6 - 8 mm
	7 x			TB10 - TB15 - TB20 - TB25 - TB27 - TB30 - TB40
	7 x			T10 - T15 - T20 - T25 - T27 - T30 - T40
711.1018	1 x			300 g
	1 x			1000 g
	7 x			∅ 2 - 3 - (2 x 4) - 5 - 6 - 8 mm
	1 x			∅ 5 mm
	1 x			∅ 3 mm
	1 x			12 mm
	1 x			26 mm
	1 x			200 mm
	1 x			200 mm
	1 x			200 mm
	1 x			200 mm

nie zaw. VAT.
PLN 3600,00

827.7515

RACINGLINE CZARNO/CZERWONY WÓZEK WARSZTATOWY XL 7 SZUFLAD I 1 DRZWIČKAMI Z ZESTAWEM NARZĘDZI PREMIUM, 515 CZĘŚCI

- 1
- 2
- 3
- 4
- 5
- 6
- 7

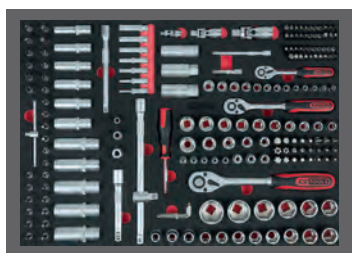

711.0195

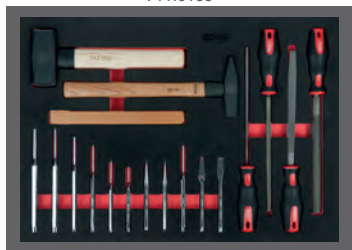

711.1018

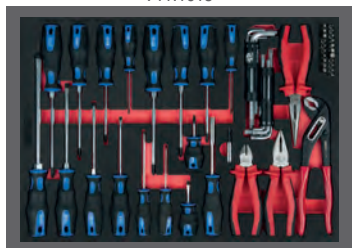

711.1059

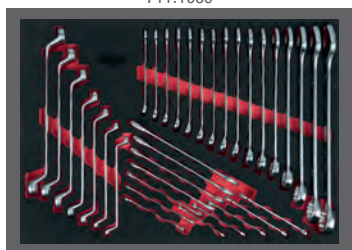

711.3035



515-część.

13 x		1/4"	4 - 4,5 - 5 - 5,5 - 6 - 7 - 8 - 9 - 10 - 11 - 12 - 13 - 14 mm
10 x		3/8"	10 - 11 - 12 - 13 - 14 - 15 - 16 - 17 - 18 - 19 mm
17 x		1/2"	10-11-12-13-14-15-16-17-18-19-20-21-22-24-27-30-32 mm
7 x		1/4"	4 - 5 - 6 - 7 - 8 - 9 - 10 mm
6 x		3/8"	10 - 11 - 12 - 13 - 14 - 15 mm
5 x		1/2"	16 - 17 - 18 - 19 - 22 mm
5 x		1/4"	E4 - E5 - E6 - E7 - E8
6 x		3/8"	E10 - E11 - E12 - E14 - E16 - E18
2 x		1/2"	E20 - E24
1 x		3/8"	18 mm
2 x		1/2"	16 - 21 mm
3 x			1/4" - 3/8" - 1/2"
1 x			1/4" x 1/4"
2 x			3/8" x 5/16" - 1/2" x 5/16"
1 x			3/8"F - 1/2"M
2 x		1/4"	50 - 100 mm
1 x		3/8"	150 mm
2 x		1/2"	125 - 250 mm
1 x		1/4"	110 mm
3 x			1/4" - 3/8" - 1/2"
1 x			150 mm
3 x		1/4"	PH0 - PH1 - PH2
3 x		1/4"	PZ0 - PZ1 - PZ2
8 x		1/4"	T8 - T9 - T10 - T15 - T20 - T25 - T27 - T30
8 x		1/4"	TB8 - TB9 - TB10 - TB15 - TB20 - TB25 - TB27 - TB30
4 x		1/4"	4 - 5,5 - 6,5 - 7 mm
4 x		1/4"	3 - 4 - 5 - 6 mm
7 x			1,3 - 1,5 - 2 - 2,5 - 3 - 4 - 5 mm
3 x		1/4"	4 - 5 - 6 mm
3 x		1/4"	PH1 - PH2 - PH3
2 x		1/4"	PZ1 - PZ2
11 x		1/4"	T5 - T6 - T7 - T8 - T9 - T10 - T15 - T20 - T25 - T27 - T30
8 x		1/4"	TB7 - TB10 - TB15 - TB20 - TB25 - TB27 - TB30 - TB40
3 x		1/4"	M5 - M6 - M8
8 x		1/4"	TS10 - TS15 - TS20 - TS25 - TS27 - TS30 - TS40 - TS45
5 x		1/4"	M5 - M6 - M7 - M8 - M9
5 x		5/16"	6 - 7 - 8 - 10 - 12 mm

711.0195	2 x		5/16"	PH3 - PH4
	2 x		5/16"	PZ3 - PZ4
	3 x		5/16"	8 - 10 - 12 mm
	6 x		5/16"	T30 - T40 - T45 - T50 - T55 - T60
	6 x		5/16"	TB30 - TB40 - TB45 - TB50 - TB55 - TB60
	21 x			6-7-8-9-10-11-12-13-14-15-16-17-18-19-20-21-22-24-27-30-32 mm
711.3035	7 x			6x7 - 8x9 - 10x11 - 12x13 - 14x15 - 16x17 - 18x19 mm
	7 x			6x7 - 8x9 - 10x11 - 12x13 - 14x15 - 16x17 - 18x19 mm
	1 x			160 mm
711.1059	1 x			180 mm
	1 x			200 mm
	1 x			240 mm
	1 x			6 mm
	6 x			3 - 4 - 5,5 - 6,5 - 8 - 10 mm
	1 x			PH2
	4 x			PH0 - PH1 - PH2 - PH3
	4 x			PZ0 - PZ1 - PZ2 - PZ3
	1 x		1/4"	
	1 x		1/4"	
	1 x			2 - 2,5 - 3 - 4 - 5 - 6 - 8 - 10 mm
	1 x			T10 - T15 - T20 - T25 - T30 - T40 - T45 - T50
	7 x			2 - 2,5 - 3 - 4 - 5 - 6 - 8 mm
	7 x			TB10 - TB15 - TB20 - TB25 - TB27 - TB30 - TB40
	7 x			T10 - T15 - T20 - T25 - T27 - T30 - T40
	1 x			300 g
	1 x			1000 g
	7 x			∅ 2 - 3 - (2 x 4) - 5 - 6 - 8 mm
711.1018	1 x			∅ 5 mm
	1 x			∅ 3 mm
	1 x			12 mm
	1 x			26 mm
	1 x			200 mm
	1 x			200 mm
	1 x			200 mm
	1 x			200 mm
	1 x			200 mm
	1 x			200 mm

nie zaw. VAT.
PLN 4500,00

517.0052

CLASSIC ZESTAW KLUCZY PŁASKO-OCZKOWYCH, Z ODSADZENIEM 12-część.

- raction
- DIN 3113 Form A / ISO 3318 / ISO 7738
- ustawienie szczęk z 15° odsadzeniem
- oczko z 15° odsadzeniem
- polerowana głowica
- mat satynowany
- chrom - wanad



8 - 9 - 10 - 11 - 12 - 13 - 14 - 15 - 16 - 17 - 18 - 19 mm

nie zaw. VAT.
PLN 135,00

517.0148

CLASSIC ZESTAW KLUCZY PŁASKICH 8-część.

- DIN 3110 / ISO 1085 / ISO 10102 / ISO 3318
- ustawienie szczęk z 15° odsadzeniem
- zeszlifowana głowica
- mat satynowany
- chrom - wanad



6x7 - 8x9 - 10x11 - 12x13 - 14x15 - 16x17 - 18x19 - 20x22 mm

nie zaw. VAT.
PLN 90,00

503.4565

4 W 1 GEARplus® PODWÓJNY KLUCZ OCZKOWY Z GRZECHOTKĄ, PRZEŁĄCZANY 10x19-13x17 mm

- raction
- prosty kształt
- dokładne zazębienie dzięki 72-ząbkom
- cztery różne szerokości klucza
- z dźwignią przełącznika
- bardzo delikatnie satynowany
- chrom - wanad



nie zaw. VAT.
PLN 81,00

503.4255

GEARplus® ZESTAW KLUCZY PŁASKO-OCZKOWYCH Z GRZECHOTKĄ Z ODSADZENIEM 5-część.

- raction
- zgodny z DIN 3113 / ISO 3318
- ustawienie szczęk z 15° odsadzeniem
- model prosty
- dokładne zazębienie dzięki 72-ząbkom
- chromowane na wysoki połysk
- chrom-wanad



8 - 10 - 13 - 17 - 19 mm

nie zaw. VAT.
PLN 180,00

503.4605

GEARplus® ZESTAW KLUCZY PŁASKO-OCZKOWYCH Z GRZECHOTKĄ, PRZEŁĄCZALNYCH 5-część.

- raction
- w oparciu o DIN 3113 / ISO 3318
- ustawienie szczęk z 15° odsadzeniem
- głowica grzechotkowa z 15° odsadzeniem
- dokładne zazębienie dzięki 72-ząbkom
- z dźwignią przełącznika
- bardzo delikatnie satynowany
- chrom - wanad



8 - 10 - 13 - 17 - 19 mm

nie zaw. VAT.
PLN 270,00

522.2219

4 W 1 KLUCZ DO RUSZTOWANIA

- raction
- dokładne zazębienie dzięki 28-ząbkom
- z zaostrenym stożkowym trzpieniem na końcu uchwytu
- młotek kuty
- wysuwane narzędzia do wyciągania gwoździ na główce klucza
- wyjątkowo stabilny
- przełączalny
- mat satynowany
- chrom - wanad

wysuwane narzędzia do wyciągania gwoździ na główce klucza

z zaostrenym stożkowym trzpieniem na końcu uchwytu



19 mm 22 mm

młotek kuty

przełączalny

Numer artykułu	rozmiar klucza mm	Wysokość gł. mm	Szerokość mm	Długość mm	nie zaw. VAT. PLN 135,00
522.2219	19x22	50,0	55,0	310,0	

577.0100 → 577.0450

CLASSIC KLUCZ SZWEDZKI, REGULOWANY

- DIN 3117 typ A
- ustawienie szczęk z 15° odsadzeniem
- model szwedzki
- ze skalą w mm
- z otworem do zawieszania
- mat satynowany
- chrom - wanad



Numer artykułu	rozmiar klucza mm	Długość mm	nie zaw. VAT.
577.0100	13	100,0	PLN 45,00
577.0150	18	150,0	PLN 45,00
577.0200	23	200,0	PLN 50,00
577.0250	28	250,0	PLN 59,00
577.0300	34	300,0	PLN 72,00
577.0375	43	375,0	PLN 167,00
577.0450	53	450,0	PLN 212,00

914.1215

MINI-RĘCZNA GRZECHOTKA OBROTOWA

3-część.

- zgodna z DIN 3122 - ISO 3315
- końcówka czworokątna zgodna z DIN 3120 - ISO 1174 z blokadą kulkową
- przełączalna
- mała i poręczna
- bardzo cienka głowica
- 72-ząbkowy mechanizm grzechotkowy z drobnymi zębami
- ergonomiczna dwukomponentowa rękojeść
- chrom, wanad



1/4" 3/8" 1/2"

nie zaw. VAT.
PLN 90,00

914.0003 → 914.0008

IMADŁO RÓWNOLEGŁE

- z podstawą obrotową
- z wymiennymi szczękami
- z mechanizmem zaciskania rur
- całkowicie równoległe naprężanie dzięki regulowanemu, centrycznemu prowadzeniu
- szczęki mocujące bardzo wysoko ukształtowane, dzięki czemu możliwe jest głębokie mocowanie
- większe kowadłko dla prac naciągowych i sprężających
- szczęki mocujące i kowadłko hartowane indukcyjnie
- imadło warsztatowe otwierane do przodu
- szczęki, płyta kowadła i narożnik ślizgowy szlifowane
- stal specjalna



Numer artykułu	długość szczęk	długość szczęk mm	obszar napięcia mm	nie zaw. VAT.
914.0003	3"	75,0	100,0	PLN 405,00
914.0004	4"	100,0	120,0	PLN 450,00
914.0005	5"	130,0	140,0	PLN 495,00
914.0006	6"	150,0	170,0	PLN 540,00
914.0008	8"	200,0	200,0	PLN 675,00

920.1490 → 920.1290

SLIMPOWER GRZECHOTKA

- zgodna z DIN 3122 - ISO 3315
- końcówka czworokątna zgodna z DIN 3120 - ISO 1174 z blokadą kulkową
- przełączalna
- bardzo wytrzymała dzięki technologii podwójnych pinów
- mała głowica
- 72-ząbkowy mechanizm grzechotkowy z drobnymi zębami
- z przyciskiem szybkozwalnającym na głowicy grzechotki
- ergonomiczny, 2-częściowy uchwyt z miękkim wyłożeniem
- chromowanie na wysoki połysk
- chrom - wanad



bardzo wytrzymałe dzięki technologii podwójnych pinów



wyjatkowo wąska głowica



max. Nm



z funkcją szybkiego zwalniania głowicy dociskowej na głowicy grzechotkowej



1/4" 3/8" 1/2"

Numer artykułu	Zabierak	maks. Moment Obrotowy Nm	Długość mm	Waga w g	nie zaw. VAT.
920.1490	1/4"	102	140,0	80	PLN 68,00
920.3890	3/8"	325	190,0	267	PLN 90,00
920.1290	1/2"	710	245,0	356	PLN 113,00

917.0626

ZESTAW KLUCZY NASADOWYCH

26-część.

- 6-kątne
- raction
- mat satynowany
- chrom-wanad
- w stabilnym, plastikowym opakowaniu



26-część.			
12 x		1/4"	4-4,5-5-5,5-6-7-8-9-10-11 12-13 mm
1 x		1/4"	
1 x		1/4"	100 mm
1 x		1/4"	
2 x		1/4"	PH1 - PH2
2 x		1/4"	PZ1 - PZ2
3 x		1/4"	4 - 5,5 - 6,5 mm
4 x		1/4"	T15 - T20 - T25 - T30

mat satynowany

chromowane na wysoki
połysk

1/4"



nie zaw. VAT.
PLN **90,00**

1/4"



nie zaw. VAT.
PLN **90,00**

917.0648

ZESTAW KLUCZY NASADOWYCH

48-część.

- 6-kątne
- raction
- mat satynowany
- chrom-wanad
- w stabilnym, plastikowym opakowaniu



48-część.			
13 x		1/4"	4-4,5-5-5,5-6-7-8-9-10-11 12-13-14 mm
1 x		1/4"	
1 x		1/4"	
2 x		1/4"	50 - 100 mm
1 x		1/4"	150 mm
1 x		1/4"	110 mm
1 x		1/4"	
1 x		1/4"	150 mm
3 x		1/4"	PH1 - PH2 - PH3
2 x		1/4"	PZ1 - PZ2
7 x		1/4"	T10 - T15 - T20 - T25 - T27 - T30 - T40
3 x		1/4"	4 - 5,5 - 7 mm
6 x		1/4"	3 - 4 - 5 - 6 - 7 - 8 mm
6 x			0,9 - 1,5 - 1,27 - 2 - 3 - 2,5 mm

mat satynowany

chromowane na wysoki
połysk

1/4"

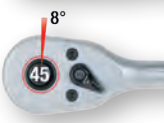

nie zaw. VAT.
PLN **113,00**

1/4"



nie zaw. VAT.
PLN **113,00**

917.0707

**ZESTAW ADAPTERÓW REDUKUJĄCYCH I
POWIĘKSZAJĄCYCH**

7-część.

- DIN 3123 / ISO 3316
- końcówka czworokątna zgodna z DIN 3120 / ISO 1174 z blokadą kulkową
- wewnętrzna nakładka czworokątna zgodna z DIN 3120 / ISO 1174 z blokadą kulkową
- do obsługi ręcznej
- mat satynowany
- chrom wanad
- w stabilnym plastikowym opakowaniu



1/4" x 3/8" -
3/8" x 1/4" -
3/8" x 1/2" -
1/2" x 3/8" -
1/2" x 3/4" -
3/4" x 1/2"

7-część.			
1 x		1/4"	65 mm
1 x		1/2"	1/2"F x 3/8"M
1 x		1/2"	1/2"F x 3/4"M
1 x		3/8"	3/8"F x 1/4"M
1 x		3/4"	3/4"F x 1/2"M
1 x		1/4"	1/4"F x 3/8"M
1 x		3/8"	3/8"F x 1/2"M

mat satynowany

chromowane na wysoki
połysk

1/4" 3/8" 1/2"

nie zaw. VAT.
PLN **81,00**

1/4" 3/8" 1/2"



1/4" x 3/8" -
3/8" x 1/4" -
3/8" x 1/2" -
1/2" x 3/8" -
1/2" x 3/4" -
3/4" x 1/2"

nie zaw. VAT.
PLN **81,00**

917.0728

CLASSIC ZESTAW KLUCZY NASADOWYCH

28-część.

- 6-kątne raction
- mat satynowany
- chrom-wanad
- w stabilnym, plastikowym opakowaniu



28-część.			
18 x		1/2"	10-11-12-13-14-15-16-17-18-19 20-21-22-23-24-27-30-32 mm
2 x		1/2"	16 - 21 mm
1 x		1/2"	
2 x		1/2"	125 - 250 mm
1 x		1/2"	
1 x		1/2"	250 mm
3 x			1,5 - 2 - 2,5 mm

mat satynowany

chromowane na wysoki polysk

8°
45

nie zaw. VAT.
PLN 225,00

1/2"

918.0728

CHROMEplus® ZESTAW KLUCZY NASADOWYCH

28-część.

- 6-kątne raction
- chromowane na wysoki polysk
- chrom-wanad
- w stabilnym, plastikowym opakowaniu



8°
45

nie zaw. VAT.
PLN 225,00

1/2"

917.0796

CLASSIC ZESTAW KLUCZY NASADOWYCH

96-część.

- 6-kątne raction
- mat satynowany
- chrom-wanad
- w stabilnym, plastikowym opakowaniu



96-część.			
13 x		1/4"	4-4,5-5-5,5-6-7-8-9-10-11 12-13-14 mm
18 x		1/2"	10-11-12-13-14-15-16-17-18-19 20-21-22-23-24-27-30-32 mm
8 x		1/4"	6 - 7 - 8 - 9 - 10 - 11 - 12 - 13 mm
4 x		1/2"	14 - 15 - 17 - 19 mm
2 x		1/2"	16 - 21 mm
2 x			1/4" - 1/2"
1 x		3/8"	3/8"Fx1/2"M
1 x		1/4"	
1 x		1/2"	1/2"x 5/16"
1 x		1/4"	110 mm
2 x		1/4"	50 - 100 mm
2 x		1/2"	125 - 250 mm
1 x		1/4"	150 mm
1 x		1/4"	
2 x			1/4" - 1/2"
2 x		1/4"	PH1 - PH2
2 x		1/4"	PZ1 - PZ2
6 x		1/4"	TB8 - TB10 - TB15 - TB20 - TB25 - TB30
3 x		1/4"	4 - 5,5 - 6,5 mm
4 x		1/4"	3 - 4 - 5 - 6 mm
2 x		5/16"	PH3 - PH4
2 x		5/16"	PZ3 - PZ4
3 x		5/16"	8 - 10 - 12 mm
4 x		5/16"	8 - 10 - 12 - 14 mm
4 x		5/16"	TB40 - TB45 - TB50 - TB 55
5 x		5/16"	0,9 - 1,27 - 1,5 - 2,0 - 2,5 mm

mat satynowany

chromowane na wysoki polysk

8°
45

nie zaw. VAT.
PLN 315,00

1/4" 1/2"

8°
45

nie zaw. VAT.
PLN 315,00

1/4" 1/2"

917.0795

ZESTAW KLUCZY NASADOWYCH

195-częśc.

- 6-kątne
- raction
- mat satynowany
- chrom-wanad
- w stabilnym, plastikowym opakowaniu

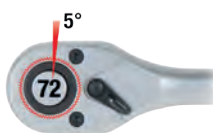

nie zaw. VAT.
PLN 405,00

1/4" 3/8" 1/2"

mat satynowany

918.0795

CHROMEplus® ZESTAW KLUCZY NASADOWYCH

195-częśc.

- 6-kątne
- raction
- chromowane na wysoki połysk
- chrom-wanad
- w stabilnym, plastikowym opakowaniu



nie zaw. VAT.
PLN 405,00

1/4" 3/8" 1/2"

chromowane na
wysoki połysk

195-częśc.

13 x		1/4"	4-4,5-5-5,5-6-7-8-9-10-11 12-13-14 mm
10 x		3/8"	10-11-12-13-14-15-16-17-18 19 mm
17 x		1/2"	10-11-12-13-14-15-16-17-18-19 20-21-22-24-27-30-32 mm
7 x		1/4"	4 - 5 - 6 - 7 - 8 - 9 - 10 mm
6 x		3/8"	10 - 11 - 12 - 13 - 14 - 15 mm
5 x		1/2"	16 - 17 - 18 - 19 - 22 mm
5 x		1/4"	E4 - E5 - E6 - E7 - E8
6 x		3/8"	E10 - E11 - E12 - E14 - E16 - E18
2 x		1/2"	E20 - E24
1 x		3/8"	18 mm
2 x		1/2"	16 - 21 mm
3 x			1/4" - 3/8" - 1/2"
1 x			1/4" x 1/4"
2 x			3/8" x 5/16" - 1/2" x 5/16"

1 x			3/8"F - 1/2"M
2 x		1/4"	50 - 100 mm
1 x		3/8"	150 mm
2 x		1/2"	125 - 250 mm
1 x		1/4"	150 mm
3 x			1/4" - 3/8" - 1/2"
1 x		1/4"	110 mm
3 x		1/4"	PH0 - PH1 - PH2
3 x		1/4"	PZ0 - PZ1 - PZ2
8 x		1/4"	T8 - T9 - T10 - T15 - T20 T25 - T27 - T30
8 x		1/4"	TB8 - TB9 - TB10 - TB15 TB20 - TB25 - TB27 - TB30
4 x		1/4"	4 - 5,5 - 6,5 - 7 mm
4 x		1/4"	3 - 4 - 5 - 6 mm
7 x			1 - 1,5 - 2 - 2,5 - 3 - 4 - 5 mm

3 x		1/4"	PH1 - PH2 - PH3
2 x		1/4"	PZ1 - PZ2
11 x		1/4"	T5 - T6 - T7 - T8 - T9 - T10 T15 - T20 - T25 - T27 - T30
8 x		1/4"	TB7 - TB10 - TB15 - TB20 TB25 - TB27 - TB30 - TB40
3 x		1/4"	4 - 5 - 6 mm
3 x		1/4"	M5 - M6 - M8
8 x		1/4"	TS10 - TS15 - TS20 - TS25 TS27 - TS30 - TS40 - TS45
5 x		1/4"	M5 - M6 - M7 - M8 - M9
2 x		5/16"	PH3 - PH4
2 x		5/16"	PZ3 - PZ4
6 x		5/16"	T40 - T45 - T50 - T55 - T60 - T70
6 x		5/16"	TB40 - TB45 - TB50 - TB55 - TB60 - TB70
5 x		5/16"	7 - 8 - 10 - 12 - 14 mm
3 x		5/16"	8 - 10 - 12 mm

917.0216

ZESTAW KLUCZY NASADOWYCH

216-część.

- 6-kątne
- raction
- mat satynowany
- chrom-wanad
- w stabilnym, plastikowym opakowaniu



1/4" 3/8" 1/2"

nie zaw. VAT.
PLN 630,00

mat satynowany

918.0216

CHROMEplus® ZESTAW KLUCZY NASADOWYCH

216-część.

- 6-kątne
- raction
- chromowane na wysoki połysk
- chrom-wanad
- w stabilnym, plastikowym opakowaniu



1/4" 3/8" 1/2"

nie zaw. VAT.
PLN 630,00

chromowane na wysoki połysk

216-część.

13 x		1/4"	4-4,5-5-5,5-6-7-8-9 10-11-12-13-14 mm
10 x		3/8"	10-11-12-13-14-15 16-17-18-19 mm
16 x		1/2"	10-11-12-13-14-15-17-18-19 20-21-22-24-27-30-32 mm
10 x		1/4"	6-7-8-9-10-11-12 13-14-15 mm
6 x		3/8"	10-11-12-13-14-15 mm
3 x		1/2"	17 - 19 - 22 mm
5 x		1/4"	E4 - E5 - E6 - E7 - E8
6 x		3/8"	E10 - E11 - E12 E14 - E16 - E18
8 x		1/2"	E10 - E11 - E12 - E14 E16 - E18 - E20 - E24
1 x		3/8"	18 mm
2 x		1/2"	16 - 21 mm
3 x			1/4" - 3/8" - 1/2"
1 x			1/4" x 1/4"
2 x			3/8" x 5/16" - 1/2" x 5/16"
2 x		1/4"	50 - 100 mm
1 x		3/8"	150 mm
2 x		1/2"	125 - 250 mm

1 x		1/4"	110 mm
3 x			1/4" - 3/8" - 1/2"
1 x		1/4"	205 mm
1 x		1/4"	150 mm
2 x		1/2"	T55 - T60
2 x		1/4"	PH1 - PH2
2 x		1/4"	PZ1 - PZ2
6 x		1/4"	T8 - T10 - T15 T20 - T25 - T30
6 x		1/4"	B8 - TB10 - TB15 TB20 - TB25 - TB30
3 x		1/4"	4 - 5,5 - 6,5 mm
4 x		1/4"	3 - 4 - 5 - 6 mm
1 x		5/16"	TS50
7 x			1,3 -1,5 - 2 - 2,5 3 - 4 - 5 mm
1 x		1/4"	50 mm
4 x		1/4"	PH0 - PH1 - PH2 - PH3
4 x		1/4"	PZ0 - PZ1 - PZ2 - PZ3
8 x		1/4"	T8 - T10 - T15 - T20 T25 - T27 - T30 - T40

8 x		1/4"	TB8 - TB10 - TB15 - TB20 TB25 - TB27 - TB30 - TB40
3 x		1/4"	4 - 5 - 6 mm
3 x		1/4"	M5 - M6 - M8
3 x		1/4"	4 - 5,5 - 7 mm
3 x		1/4"	M5 - M6 - M8
2 x		1/4"	6 - 8 mm
3 x		1/4"	4 - 6 - 8 mm
3 x		1/4"	1 - 2 - 3 mm
3 x		5/16"	PH2 - PH3 - PH4
3 x		5/16"	PZ2 - PZ3 - PZ4
6 x		5/16"	T30 - T40 - T45 T50 - T55 - T60
6 x		5/16"	TB30 - TB40 - TB45 TB50 - TB55 - TB60
4 x		5/16"	7 - 8 - 10 - 12 mm
4 x		5/16"	M5 - M6 - M8 - M10
3 x		5/16"	8 - 10 - 12 mm
12 x			8 - 9 - 10 - 11 - 12 - 13 - 14 15 - 16 - 17 - 18 - 19 mm

911.0721

ZESTAW KLUCZY NASADOWYCH

21-część.

- 6-kątne
- Traction
- mat satynowany
- chrom-wanad
- w stabilnym, plastikowym opakowaniu



21-część.			
16 x		3/4"	19-21-22-23-24-26-27-29-30-32-35-36-38-41-46-50 mm
3 x		3/4"	100 - 200 - 400 mm
1 x		3/4"	450 mm
1 x		3/4"	500 mm

3/4" 15°

nie zaw. VAT.
PLN 720,00

911.0722

ZESTAW KLUCZY NASADOWYCH

21-część.

- 12-kątne
- Traction
- mat satynowany
- chrom-wanad
- w stabilnym, plastikowym opakowaniu



3/4" 15°

nie zaw. VAT.
PLN 900,00

911.0815

CLASSIC ZESTAW KLUCZY NASADOWYCH

15-część.

- 6-kątne
- Traction
- mat satynowany
- chrom-wanad
- z mocnym 24-ząbkowym pokrętkiem
- w stabilnym, metalowym opakowaniu



36 - 41 - 46 - 50 - 55 - 60 -
65 - 70 - 75 - 80 mm

15-część.			
10 x		1"	36 - 41 - 46 - 50 - 55 - 60 - 65 - 70 - 75 - 80 mm
2 x		1"	200 - 400 mm
1 x		1"	
1 x		1"	540 mm
1 x		1"	210 mm

1"

nie zaw. VAT.
PLN 1845,00

911.0814

CLASSIC ZESTAW KLUCZY NASADOWYCH

15-część.

- 12-kątne
- Traction
- mat satynowany
- chrom-wanad
- z mocnym 24-ząbkowym pokrętkiem
- w stabilnym, metalowym opakowaniu



36 - 41 - 46 - 50 - 55 - 60 -
65 - 70 - 75 - 80 mm

1"

nie zaw. VAT.
PLN 1710,00

911.0822

CLASSIC ZESTAW KLUCZY NASADOWYCH

22-część.

- 6-kątne
- Traction
- mat satynowany
- chrom-wanad
- z mocnym 24-ząbkowym pokrętkiem
- w stabilnym, metalowym opakowaniu



36 - 38 - 41 - 46 - 50 - 54 - 55 - 58 - 60 -
63 - 65 - 67 - 70 - 71 - 75 - 77 - 80 mm

22-część.			
17 x		1"	36 - 38 - 41 - 46 - 50 - 54 - 55 - 58 - 60 - 63 - 65 - 67 - 70 - 71 - 75 - 77 - 80 mm
2 x		1"	200 - 400 mm
1 x		1"	
1 x		1"	540 mm
1 x		1"	210 mm

1"

nie zaw. VAT.
PLN 2700,00

911.0824

CLASSIC ZESTAW KLUCZY NASADOWYCH

22-część.

- 12-kątne
- Traction
- mat satynowany
- chrom-wanad
- z mocnym 24-ząbkowym pokrętkiem
- w stabilnym, metalowym opakowaniu



36 - 38 - 41 - 46 - 50 - 54 - 55 - 58 - 60 -
63 - 65 - 67 - 70 - 71 - 75 - 77 - 80 mm

1"

nie zaw. VAT.
PLN 2610,00

917.0797

UNIWERSALNY ZESTAW NARZĘDZI

97-część.

- 6-kątne reaction
- mat satynowany
- chrom-wanad
- w stabilnym, plastikowym opakowaniu



97-część.			
12 x		1/4"	4-4,5-5-5,5-6-7-8-9-10-11-12-13 mm
16 x		1/2"	10-11-12-13-14-15-16-17-19-20-21-22-24-27-30-32 mm
2 x			1/4" - 1/2"
1 x		1/2"	125 mm
1 x		1/4"	100 mm
2 x			1/4" - 1/2"
3 x			PH0 - PH1 - PH2
4 x			3 - 4 - 5,5 - 6,5 mm
3 x		1/4"	PH1 - PH2 - PH3
3 x		1/4"	PZ1 - PZ2 - PZ3
3 x		1/4"	4 - 5,5 - 6,5 mm
4 x		1/4"	3 - 4 - 5 - 6 mm
9 x		1/4"	T8 - T9 - T10 - T15 - T20 - T25 - T27 - T30 - T40
12 x			8 - 9 - 10 - 11 - 12 - 13 - 14 - 15 - 16 - 17 - 18 - 19 mm
1 x			300 g
1 x			160 mm
1 x			200 mm
9 x			1,5 - 2 - 2,5 - 3 - 4 - 5 - 6 - 8 - 10 mm
9 x			T10 - T15 - T20 - T25 - T27 - T30 - T40 - T45 - T50

mat satynowany

chromowane na wysoki połysk



nie zaw. VAT.
PLN 630,00



nie zaw. VAT.
PLN 630,00

911.0665

UNIWERSALNY ZESTAW NARZĘDZI

165-część.

- 6-kątne
- Mat satynowany
- chrom-wanad
- w szlachetnej aluminiowej skrzynce



165-część.			
17 x		3/8"	6-7-8-9-10-11-12-13-14-15-16-17-18-19-21-22-24mm
1 x		3/8"	150 mm
1 x		3/8"	
1 x			3/8" x 1/4"
1 x			
3 x			
1 x			
10 x			
1 x			145 mm
1 x			300 g
1 x			130 - 630 mm
1 x			300 mm
1 x		1/4"	911.2060
1 x		1/4"	205 mm
1 x		3/8"	
9 x			1,5 - 2 - 2,5 - 3 - 4 - 5 - 6 - 8 - 10 mm
1 x			5 m
20 x			100 mm
34 x			
10 x			8 - 10 - 11 - 12 - 13 - 14 - 15 - 17 - 19 - 22 mm
2 x			PH0x2 - PH0x2,4 mm
3 x			1,4 - 2 - 2,4 mm
3 x			3 - 5,5 - 6,5 mm
2 x			PH1 - PH2
1 x			PZ2
1 x			150 - 250 V
1 x			0,75 - 6,0 mm
1 x			160 mm
1 x			180 mm
1 x			200 mm
1 x			240 mm
1 x			250 mm



nie zaw. VAT.
PLN 1035,00

911.0649

UNIWERSALNY ZESTAW NARZĘDZI

149-część.

- 6-kątne
- Mat satynowany
- chrom-wanad
- w szlachetnej aluminiowej skrzynce



nie zaw. VAT.
PLN 1260,00

149-część.			
12 x		1/4"	4-4,5-5-5,5-6-7-8-9-10-11-12-13 mm
14 x		1/2"	10-13-14-15-16-17-18-19-21-22-24-27-30-32 mm
2 x		1/4"	50 - 100 mm
2 x		1/2"	125 - 250 mm
2 x			1/4" - 1/2"
1 x		1/4"	110 mm
1 x			1/4" x 1/4"
1 x			3/8"F x 1/2"M
1 x			1/2" x 5/16"
3 x		5/16"	10 - 12 - 14 mm
2 x		5/16"	PH3 - PH4
2 x		5/16"	8 - 10 mm
4 x		5/16"	T40 - T45 - T50 - T55
1 x			
1 x			
1 x			300 g
1 x			
1 x			145 mm
1 x			200 mm
1 x			38 mm
1 x			270 mm
1 x			911.2060
1 x			205 mm
2 x			1/4" - 1/2"
9 x			1,5 - 2 - 2,5 - 3 - 4 - 5 - 6 - 8 - 10 mm
1 x			0 - 150 mm
1 x		1/4"	5 m
20 x			100 mm
1 x			130 - 630 mm
9 x			
10 x			8 - 10 - 11 - 12 - 13 - 14 - 15 - 17 - 19 - 22 mm
1 x			150 - 250 V
3 x			3 - 5,5 - 6,5 mm
2 x			PH1 - PH2
1 x			PZ2
1 x			160 mm
1 x			180 mm
1 x			160 mm
1 x			240 mm
1 x			250 mm

1/4" 1/2"

911.0630

UNIWERSALNY ZESTAW NARZĘDZI

130-część.

- 6-kątne
- Mat satynowany
- chrom-wanad
- w szlachetnej aluminiowej skrzynce



1/4" 1/2"

130-część.

12 x		1/4"	4-4,5-5-5,5-6-7-8-9-10-11-12-13 mm
16 x		1/2"	10-11-12-13-14-15-16-17-18-19-21-22-24-27-30-32 mm
2 x		1/4"	50 - 100 mm
2 x		1/2"	125 - 250 mm
2 x			1/4" - 1/2"
1 x		1/2"	250 mm
1 x			1/4" x 1/4"
1 x			28 mm
1 x			
1 x			
1 x			0 - 150 mm
1 x			300 g
1 x			130 - 630 mm
1 x			300 mm
1 x		1/4"	
1 x		1/4"	150 mm
1 x		1/4"	205 mm
2 x			1/4" - 1/2"
1 x		1/4"	
9 x			1,5 - 2 - 2,5 - 3 - 4 - 5 - 6 - 8 - 10 mm
9 x			TS10-TS15-TS20-TS25-TS27-TS30-TS40-TS45-TS50
1 x			
1 x			5 m
11 x			8 - 9 - 10 - 11 - 12 - 13 - 14 - 15 - 17 - 19 - 22 mm
2 x			4 - 8 mm
2 x			PH1 - PH2
2 x			PZ1 - PZ2
1 x			150 - 250 V
1 x			3 mm
2 x			PH1 - PH2
1 x			160 mm
1 x			180 mm
1 x			200 mm
1 x			240 mm
1 x			250 mm



nie zaw. VAT.
PLN 1485,00

515.0112

ZESTAW NASADEK UDAROWYCH SZEŚCIOKĄTNYCH, KRÓTKICH

- 6-kątne
- zgodne z DIN 3129 / ISO 2725-2
- wewnętrzna nakładka czterokątna zgodna z DIN 3121 / ISO 1174 z blokadą kulkową
- model krótki
- do obsługi maszynowej
- fosfatowane
- chrom molibden
- na listwie gniazd



1/2"

12-część.

10 x		1/2"	10 - 11 - 13 - 14 - 17 - 19 - 21 - 22 23 - 24 mm
1 x		1/2"	
1 x		1/2"	125 mm

nie zaw. VAT.
PLN 189,00

516.6042

ERGOTORQUE®PRECISION KLUCZ DYNAMOMETRYCZNY 20-200 NM Z GŁÓWKĄ SZYBKOMOCUJĄCĄ TYPU GRZYBEK

- precyzja wyzwalania: ±3 % tolerancji od ustawionej wartości
- stała precyzyjność przy minimum 5 000 zmianach obciążenia
- dla kontrolowanego dokręcania w prawo i lewo
- ze żłobkową głowicą obrotową na końcówce przestawnej do ciągnięcia wstępnego z ręki
- zmiana kierunku przez przekręcenie końcówki czterokątnej
- podwójna skala Nm i lbf•ft podziału dla precyzyjnego ustawienia
- duża szybka podglądowa z funkcją lupy optymalizuje proces odczytywania wartości
- sygnał po osiągnięciu żądanego momentu dokręcenia
- z mocnym 30-ząbkowym mechanizmem grzechotkowym
- szybkie i pewne ustawienie momentu obrotowego przez przekręcenie uchwytu
- bezpieczna opcja blokady zamontowanej na uchwycie
- ergonomiczny, 2-komponentowy uchwyt z miękkim wyłożeniem
- nakładka czworokątna zgodna z DIN 3120 - ISO 1174 z blokadą kulkową
- indywidualny numer seryjny
- tem zgodnym z DIN EN ISO 6789:2003 - zgodnym z krajowymi normami



NACIĄG W PRAWO NACIĄG W LEWO

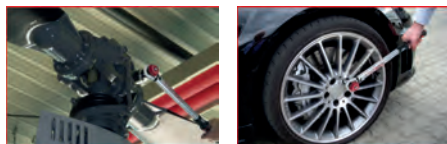

1/2"

Numer artykułu	Za-bierak	Nm	Podziałka Nm	Lbf-ft	Długość mm	Ø mm	Wysokość mm	nie zaw. VAT.
516.6042	1/2"	20-200	1,00	15 - 150	500,0	45,0	23,0	PLN 405,00

515.0210

ZESTAW NASADEK UDAROWYCH SZEŚCIOKĄTNYCH

- 6-kątne
- zgodne z DIN 3129 / ISO 2725-2
- wewnętrzna nakładka czterokątna zgodna z DIN 3121 / ISO 1174 z blokadą kulkową
- model krótki
- do obsługi maszynowej
- fosfatowane
- chrom molibden
- na listwie gniazd



3/4"

8-część.

8 x		3/4"	24 - 27 - 29 - 30 - 32 - 34 - 36 - 38 mm
-----	--	------	--

nie zaw. VAT.
PLN 270,00

516.6542

ERGOTORQUE®precision KLUCZ DYNAMOMETRYCZNY Z PRZEŁĄCZALNĄ GŁÓWKĄ GRZECHOTKOWĄ

- precyzja wyzwalania: ±3 % tolerancji od ustawionej wartości
- stała precyzyjność przy minimum 5 000 zmianach obciążenia
- dla kontrolowanego sprawdzania dokręcania na prawo
- lewostronna blokada - nieograniczona siła odkręcania bez funkcji momentu obrotowego
- podwójna skala Nm i lbf•ft podziału dla precyzyjnego ustawienia
- wraz z delikatną podziałką Nm skalą w mikrometrach dla precyzyjnego ustawienia
- duży wzmocniony z funkcją lupy optymalizuje czytelność
- sygnał po osiągnięciu żądanego momentu dokręcenia
- z mocnym 36-ząbkowym mechanizmem grzechotkowym
- z przyciskiem szybkozwalniającym na głowicy grzechotki
- szybkie i pewne ustawienie momentu obrotowego przez przekręcenie uchwytu
- bezpieczna możliwość blokady na uchwycie
- ergonomiczny, 2-częściowy uchwyt z miękkim wyłożeniem
- końcówka czworokątna zgodna z DIN 3120 - ISO 1174 z blokadą kulkową
- indywidualny numer seryjny
- tem DIN EN ISO 6789:2003 - zgodny z krajowymi normami



PO LEWO

PO PRAWĘJ

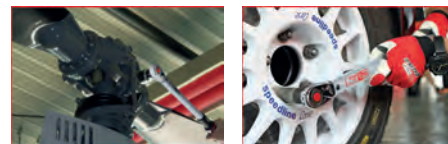

1/2"

Numer artykułu	Za-bierak	Nm	Podziałka Nm	Lbf-ft	Długość mm	Ø mm	Wysokość mm	nie zaw. VAT.
516.6542	1/2"	20-200	1,00	15 - 150	500,0	45,0	23,0	PLN 450,00

911.2060

CLASSIC ZESTAW BITÓW

- z zewnętrzną końcówką sześciokątną zgodną z DIN 3126 / ISO 1173 - C 6,3
- dla obsługi ręcznej i przy pomocy wkrętaka elektrycznego
- z magnetycznym uchwytem bitów, szybkozmiennym i adapterem gniazd 1/4"
- z praktycznym uchwytem paska
- szczególnie polecany do połączeń śrubowych w przemyśle
- przejrzyste ułożenie najbardziej popularnych bitów 1/4"
- niklowany
- stal specjalna
- w opakowaniu chromowanym na wysoki połysk



1/4"

32-część.

1 x		1/4"	50 mm
1 x		1/4"	25 mm
3 x		1/4"	PH1 - PH2 - PH3
6 x		1/4"	2 x PZ1 - 2 x PZ2 - 2 x PZ3
3 x		1/4"	5,5 - 6,5 - 8 mm
3 x		1/4"	4 - 5 - 6 mm
15 x		1/4"	2 x TB10 - 3x TB15 - 2x TB20 - 3x TB25 - 3x TB30 - 2 x TB40



nie zaw. VAT.
PLN 32,00

918.3010

TORSIONpower ASORTYMENT BITÓW

- z zewnętrzną końcówką sześciokątną zgodną z DIN 3126 / ISO 1173 - C 6,3
- dla obsługi ręcznej i przy pomocy wkrętaka elektrycznego
- z kodowaniem kolorystycznym
- z magnetycznym uchwytem bitów, szybkozmiennym i adapterem gniazd 1/4"
- z praktycznym uchwytem paska
- szczególnie polecany do połączeń śrubowych w przemyśle
- przejrzyste ułożenie najbardziej popularnych bitów 1/4"
- niklowany
- stal specjalna
- w opakowaniu chromowanym na wysoki połysk



1/4"

32-część.

1 x		1/4"	68 mm
1 x		1/4"	100 mm
4 x		1/4"	3 - 4 - 5 - 6 mm
4 x		1/4"	1 x PH1 - 2 x PH2 - 1 x PH3
4 x		1/4"	1 x PZ1 - 2 x PZ2 - 1 x PZ3
4 x		1/4"	3 - 4 - 5 - 6 mm
7 x		1/4"	T10 - T15 - T20 - T25 - T27 - T30 - T40
7 x		1/4"	TB10 - TB15 - TB20 - TB25 - TB27 - TB30 - TB40

nie zaw. VAT.
PLN 135,00

918.3050

ZESTAW KLUCZA GRZECHOTKOWEGO, NASADEK PRZELOTOWYCH I BITÓW

- Bardzo płaski kształt do trudno dostępnych miejsc
- Głowica zapadkowa kątowa 15°
- dokładne ząbienie dzięki 72-ząbkom
- Z dźwignią przełącznikową
- Mat satynowany
- chrom - wanad
- w opakowaniu chromowanym na wysoki połysk



1/4"

11 mm

31-część.

10 x		11 mm	5 - 6 - 7 - 8 - 9 - 10 - 11 - 12 - 13 - 14 mm
1 x			1/4" x 11 mm
4 x		1/4"	PH0 - PH1 - 2 x PH2
3 x		1/4"	PZ0 - PZ1 - PZ2
2 x		1/4"	4 - 6 mm
4 x		1/4"	3 - 4 - 5 - 6 mm
7 x		1/4"	T10 - T15 - T20 - T25 - T27 - T30 - T40

nie zaw. VAT.
PLN 158,00

151.4325

ZESTAW KLUCZY IMBUSOWYCH SZEŚCIOKĄTNYCH Z GŁOWICĄ KULKOWĄ

- ekstra długi model
- DIN ISO 2936
- z kulistą główką na dłuższej końcówce
- szczególnie polecany do zastosowania do trudno dostępnych śrub
- każda szerokość klucza z kolorowym kodem
- hartowany na całej długości
- chromowana matowo
- w stabilnym składanym uchwycie
- Stal specjalna

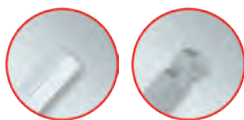

1,5 - 2 - 2,5 - 3 - 4 - 5 - 6 - 8 - 10 mm

nie zaw. VAT.
PLN 59,00

151.4300

ZESTAW KLUCZY IMBUSOWYCH Z PODWÓJNĄ GŁOWICĄ KULOWĄ

- ekstra długi model
- DIN ISO 2936
- z główką kulową na długim i krótkim końcu
- szczególnie polecany do zastosowania do trudno dostępnych śrub
- każda szerokość klucza z kolorowym kodem
- wysoce wydajny i ekskluzywny design
- hartowany na całej długości
- chromowana matowo
- w stabilnym składanym uchwycie
- Stal specjalna

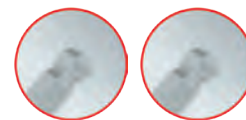

1,5 - 2 - 2,5 - 3 - 4 - 5 - 6 - 8 - 10 mm

nie zaw. VAT.
PLN 68,00

151.4320

TX-ZESTAW KLUCZY KĄTOWYCH

9-część.

- ekstra długi model
- szczególnie polecany do zastosowania do trudno dostępnych śrub
- każda szerokość klucza z kolorowym kodem
- hartowany na całej długości
- chromowana matowo
- w stabilnym składanym uchwycie
- Stal specjalna



T10 - T15 - T20 - T25 - T27 - T30 - T40 - T45 - T50

nie zaw. VAT.
PLN **68,00**

151.4270

CLASSIC ZESTAW KLUCZY KĄTOWYCH TX Z GŁOWICĄ KULKOWĄ

9-część.

- ekstra długi model
- szczególnie polecany do zastosowania do trudno dostępnych śrub
- z kulistą główką na dłuższej końcówce
- każda szerokość klucza z kolorowym kodem
- wysoce wydajny i ekskluzywny design
- hartowany na całej długości
- chromowana matowo
- w stabilnym składanym uchwycie
- Stal specjalna



T10 - T15 - T20 - T25 - T27 - T30 - T40 - T45 - T50

nie zaw. VAT.
PLN **90,00**

159.1100

6 IN 1 ERGOTORQUEplus® WKREŃTAK

- DIN / ISO 8764
- z uchwytem 2-częściowym
- z nakrętką sześciokątną
- optymalne przeniesienie siły
- z otworem do zawieszania
- hartowana klinga
- chromowany i oksydowany szpic
- klinga z chromu - wanadu



6 in 1

Uniwersalne zastosowanie PH1, PH2 i PH3, jak również PZ1, PZ2 i PZ3.



Numer artykułu	Długość mm	Końcówka klingi	nie zaw. VAT. PLN 23,00
159.1100	230,0		

159.0100

ERGOTORQUEplus® ZESTAW WKREŃTAKÓW I BITÓW

- z uchwytem 2-częściowym
- optymalne przeniesienie siły obrotowej
- wraz z najbardziej popularnymi bitami 1/4", uchwytem bitów i wkrećtami bitów
- z otworem do zawieszania
- hartowana klinga
- chromowany i oksydowany szpic
- chrom-wanad
- w stabilnym opakowaniu z tworzywa sztucznego



39-część.

6 x		3 - 4 - 5,5 - 6,5 - 8 - 10 mm
4 x		PH0 - PH1 - PH2 - PH3
4 x		PZ0 - PZ1 - PZ2 - PZ3
1 x		6 mm
1 x		PH2
1 x		1/4" 100 mm
1 x		1/4" 50 mm
7 x		1/4" 2 - 2,5 - 3 - 4 - 5 - 6 - 8 mm
7 x		1/4" T10 - T15 - T20 - T25 - TB27 - T30 - T40
7 x		1/4" TB10 - TB15 - TB20 - TB25 - TB27 - TB30 - TB40

nie zaw. VAT.
PLN **158,00**

151.1150

ERGOTORQUE®MAX ZESTAW WKREŃTAKÓW DO POBIJANIA

- uchwyt 2-częściowy
- z końcówką sześciokątną
- z grzechołką z uchwytem T
- osłona na końcu uchwyty
- optymalne przeniesienie siły obrotowej
- hartowana klinga
- klinga z chromu - wanadu
- w stabilnym plastikowym opakowaniu

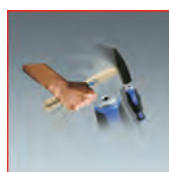

13-część.

5 x		3,5 - 5,5 - 7 - 8 - 10 mm
5 x		PH0 - PH1 - PH2 - PH3 - PH4
1 x		6 mm
1 x		PH2
1 x		1/4" 110 mm

nie zaw. VAT.
PLN **239,00**

115.1021 → 115.1022

ERGOTORQUE® SZCZYPCE KOMBI

- zgodne z DIN ISO 5748
- długie ostrza
- przeznaczone także do drutów
- z indukcyjnie hartowanym ostrzem precyzyjnym
- z 2-częściowym uchwytem
- mat chromowany
- specjalna stal narzędziowa



Numer artykułu	Długość mm	Długość cięcia mm	nie zaw. VAT.
115.1021	180,0	15,0	PLN 45,00
115.1022	200,0	20,0	PLN 54,00

115.1024

ERGOTORQUE® SZCZYPCE TELEFONICZNE

- zgodne z DIN ISO 5745
- płasko-okrągłe szczęki
- model ząbkowany
- z uchwytem dwukomponentowym
- ze zintegrowanym ostrzem
- mat chromowany
- specjalna stal narzędziowa



Numer artykułu	Długość mm	Długość cięcia mm	nie zaw. VAT.
115.1024	200,0	16,0	PLN 50,00

115.1010

ERGOTORQUE® ZESTAW SZCZYPIEC

3-część.

- przeznaczone dla różnych drutów
- z indukcyjnie hartowanym ostrzem precyzyjnym
- z uchwytem dwukomponentowym
- mat chromowany
- specjalna stal narzędziowa

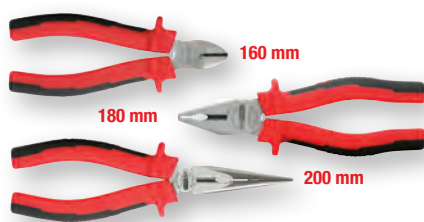

nie zaw. VAT.
PLN **180,00**

115.1013

ERGOTORQUE® SZCZYPCE BOCZNE ZE WZMOCNIONYM MOMENTEM

- zgodne z normą DIN ISO 5749
- głowica wygięta o 30°
- długie ostrze
- nadają się do różnego rodzaju drutów i przewodów
- indukcyjnie hartowane ostrza precyzyjne
- z uchwytem dwuczęściowym
- chromowana matowo
- specjalna stal narzędziowa



Numer artykułu	Długość mm	Długość cięcia mm	nie zaw. VAT.
115.1013	180,0	21,0	PLN 50,00

115.1019

ERGOTORQUE® SZCZYPCE PÓŁOKRĄGŁE, ZAGIĘTE

- zgodne z DIN ISO 5745
- z uchwytem dwukomponentowym
- szczęki zagięte pod kątem 45°
- dla miękkich i półtwardych drutów
- z indukcyjnie hartowanym ostrzem precyzyjnym
- mat chromowany
- specjalna stal narzędziowa



Numer artykułu	Długość mm	Długość cięcia mm	nie zaw. VAT.
115.1019	210,0	16,0	PLN 68,00

115.1004

ERGOTORQUE® ZESTAW SZCZYPIEC

4-część.

- przeznaczone dla różnych drutów
- z indukcyjnie hartowanym ostrzem precyzyjnym
- z uchwytem dwukomponentowym
- mat chromowany
- specjalna stal narzędziowa



nie zaw. VAT.
PLN **225,00**

115.1011 → 115.1012

ERGOTORQUE® SZCZYPCE TNĄCE BOCZNE

- zgodne z DIN ISO 5749
- długie ostrza
- przeznaczone także do drutów
- z indukcyjnie hartowanym ostrzem precyzyjnym
- z 2-częściowym uchwytem
- mat chromowany
- specjalna stal narzędziowa



Numer artykułu	Długość mm	Długość cięcia mm	nie zaw. VAT.
115.1011	125,0	18,0	PLN 45,00
115.1012	160,0	20,0	PLN 45,00

118.0015

MINI OBCINAK DO BOLCÓW, SAMOLUZUJĄCY

- Wydajność cięcia do 60-63 HRC
- głowica pomiarowa ze stali specjalnej
- z indukcyjnie hartowanym ostrzem precyzyjnym
- powierzchnie
- chrom - molibden

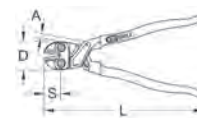

Numer artykułu	A mm	D mm	L mm	S mm	nie zaw. VAT.
118.0015	17,0	34,0	205,0	14,0	PLN 135,00

119.2055

ZESTAW SZCZYPIEC DO PIERŚCIENI SEGERA

4-część.

- gumowa rękojeść
- 90° odgięte końcówki
- trwałe, dokładnie precyzyjne końcówki
- wszystkie szczypce do pierścieni Seegera zewnętrznych ze sprężyną otwierającą
- mocne wykonanie
- chrom - wanad



19-60 mm 19-60 mm



nie zaw. VAT.
PLN **383,00**

115.2010 → 115.2016

SZCZYPCE DO POMP WODNYCH

- z dokładną regulacją w działaniu
- z zabezpieczeniem przed zaklinowaniem
- optymalny transfer siły
- asymetryczny ząbkowaniem
- szlifowana głowica
- z izolowanym zanurzeniowo uchwytem
- chrom - wanad

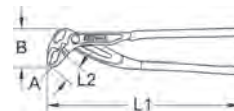

Numer artykułu	A mm	B mm	L1 mm	L2 mm	nie zaw. VAT.
115.2011	35,0	38,0	175,0	20,0	PLN 45,00
115.2010	45,0	47,0	240,0	25,0	PLN 54,00
115.2012	55,0	53,0	300,0	30,0	PLN 68,00
115.2016	90,0	80,0	415,0	30,0	PLN 90,00

113.0500 → 113.3000

SZCZYPCE DO RUR NAROŻNYCH ZAGIĘTYCH POD KĄTEM 45°

- zgodne z DIN 5234
- ustawienie szczęk 45°
- głowica szlifowana
- bezstopniowa regulacja
- ząbkowanie przeciwnie do kierunku obrotu
- lakierowane proszkowo na kolor czerwony
- kute
- chrom-wanad



Numer artykułu	A	B mm	L1 mm	L2 mm	nie zaw. VAT.
113.0500	1/2"	48,0	245,0	45,0	PLN 68,00
113.1000	1"	95,0	320,0	60,0	PLN 72,00
113.1500	1.1/2"	73,0	420,0	73,0	PLN 95,00
113.2000	2"	87,0	550,0	87,0	PLN 153,00
113.3000	3"	112,0	630,0	112,0	PLN 293,00

115.1031 → 115.1033

SZCZYPCE GRIP

- Kuta głowica
- Ząbkowane
- Regulacja rozmiaru za pomocą pokrętki
- Z dźwignią zwalniania
- Z blokadą
- Do płaskich i okrągłych materiałów
- Do przytrzymywania przy pracach spawalniczych
- Nie rozszerzają się pod najsilniejszym obciążeniem
- Dźwignia szybkiego zwalniania pod stałym obciążeniem sprężyny
- Niklowane
- Chrom - molibden

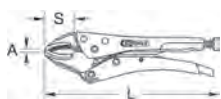

Numer artykułu	A mm	L mm	S mm	nie zaw. VAT.
115.1031	0-50	140,0	19,3	PLN 54,00
115.1032	0-55	175,0	24,0	PLN 59,00
115.1033	0-60	220,0	27,5	PLN 63,00

118.0118 → 118.0142

SZCZYPCE TNĄCE

- Wydajność cięcia do 40 HRC
- z uchwytem rurowym
- z ramieniem z rury stalowej oraz regulacją mimośrodową
- z wymienną głowicą frezową
- głowica frezowa z ulepszonej ciepłnie stali specjalnej
- z indukcyjnie hartowanymi ostrzami precyzyjnymi
- fosforanowana
- specjalna stal narzędziowa



Numer artykułu	Długość mm	Ø max. mm	nie zaw. VAT.
118.0118	450,0	6	PLN 135,00
118.0124	600,0	8	PLN 158,00
118.0130	750,0	10	PLN 225,00
118.0136	900,0	12	PLN 270,00
118.0142	1050,0	14	PLN 360,00

150.9630

UNIWERSALNE SZCZYPCE DO NITOWANIA - KOMPLET

- nadaje się do nitów i nitonakrętek
- rozkładane ramiona w celu zwiększenia siły
- zapas nasadek w składanym uchwycie
- z uchwytem dwuczęściowym
- korpus odlany z metalu

Nity zrywalne: 2,4 - 3,2 - 4,0 - 4,8 - 6,4 mm
Nity jednostronne: M4 - M5 - M6 - M8 - M10



10-część.

1 x		
1 x		
5 x		M4 - M5 - M6 - M8 - M10
3 x		8,5 x 5,5 - 17 x 12 - 19 x 15
1 x		6 mm

nie zaw. VAT.
PLN 540,00

115.1238

5W1 SZCZYPCE DO ZAGNIATANIA Z WYGIĘTYM UCHWYTEM

- wszechstronne szczypce zaciskowe do zagniatania, odizolowywania, cięcia, zginania i formowania
- idealne do odizolowywania i zagniatania kabli
- ze zintegrowanym wkrętakiem i szczypcami do drutu
- ergonomiczny design
- idealny do trudno dostępnych miejsc
- nadzwyczajna wytrzymałość i niezawodność
- z izolowanym zanurzeniowo uchwytem
- chrom - wanad

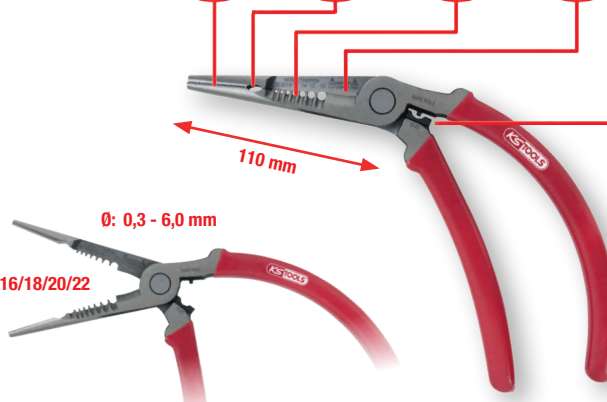

AWG: 10/12/14/16/18/20/22

Numer artykułu	Ø mm	AWG	Długość mm	nie zaw. VAT.
115.1238	0,3 - 6,0	10/12/14/16/18/20/22	190,0	PLN 158,00

115.1400

UNIWERSALNY ZESTAW ZACISKOWY Z AUTOMATYCZNYMI OBCĘGAMIDO USUWANIA IZOLACJI

- nadzwyczaj solidne i niezawodne obcegi zaciskowe
- z wymuszoną blokadą
- możliwość odblokowania w przypadku nieprawidłowej obsługi
- optymalne zaciskanie dzięki precyzyjnemu
- z funkcją grzechołki
- możliwość przestawienia nacisku prasy
- łatwa wymiana zestawów zaciskowych dzięki szybko wymiennej mechanice
- uchwyt dwuczęściowy
- oksydowany
- korpus szczypiec z płaskownikami
- wraz z samozamykającymi się i nie powodującymi uszkodzeń automatycznymi obcęgami do usuwania izolacji



8-część.

1 x		220 mm	1 x		Ø 0,5 - 4,0 mm, D
1 x		Ø 0,5 - 4,0 mm, H	1 x		RG 85 - RG 71, E
1 x		Ø 1,5 - 10,0 mm, B	1 x		1,0 - 3,2 mm
1 x		Ø 0,5 - 6,0 mm, C	1 x		271 x

nie zaw. VAT.
PLN 788,00

500.7180

ZESTAW NARZĘDZI DO MECHANIKI PRECYZYJNEJ

- elektryczne odprowadzanie ładunków
- wraz z wkrętakami do mechaniki precyzyjnej i pęsetą
- przeznaczony także dla drutów
- model ząbkowany
- indukcyjnie hartowane szczęki precyzyjne
- samo-otwierająca się podwójna sprężyna
- z szybkoobrotową końcówką
- wana rękojeść do prac elektrycznych
- hartowany grot

- chromowana i oksydowana powierzchnia
- z 2-częściowym uchwytem
- chromowane na czarno
- grot ze stali specjalnej



nie zaw. VAT.
PLN 113,00

11-część.		
1 x		125 mm
1 x		100 mm
1 x		145 mm
3 x		PH00 - PH0 - PH1
4 x		1,4 - 2,0 - 2,4 - 3,0 mm

550.1021

LUSTERKO INSPEKCYJNE TELESKOPOWE

- rozkładanie teleskopowe
- do kontroli wizualnej i szukania usterek
- z pojedynczym przegubem kulowym
- lusterko ze stali szlachetnej



Numer artykułu	Długość mm	Szerokość mm	Wysokość mm	nie zaw. VAT.
550.1021	178,0-630,0	57,0	95,0	PLN 45,00

117.0550

ERGOTORQUE® VDE ZESTAW WKRĘTAKÓW

- zgodnie z DIN 5264 / 7437 / 7438 / 8764
- izolacja zgodna z IEC 60900
- uchwyt 2-częściowy
- oksydowany
- S2-stal specjalna



8-część.		
3 x		PH0 - PH1 - PH2
4 x		2,5 - 4,0 - 5,5 - 6,5 mm
1 x		3,0 mm

nie zaw. VAT.
PLN 108,00

117.1112

ERGOTORQUE® VDE OBCĘGI KOMBI

- zgodnie z normą DIN ISO 5748
- izolacja powłokowa zgodnie z IEC 60900
- z uchwytem dwuczęściowym
- nadają się również do drutu
- z indukcyjnie hartowanym ostrzem precyzyjnym
- chromowana matowo
- specjalna stal narzędziowa

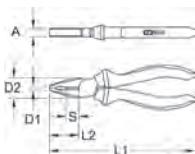

Numer artykułu	⚡	A mm	D1 mm	D2 mm	L1 mm	L2 mm	S mm	nie zaw. VAT.
117.1112		11,0	7,0	27,0	180,0	38,5	2,5	PLN 68,00

117.1117

ERGOTORQUE® VDE OBCĘGI PŁASKIE OKRĄGŁE

- zgodnie z normą DIN ISO 5745
- izolacja powierzchniowa zgodnie z IEC 60900
- z uchwytem dwuczęściowym
- długie szczęki
- do miękkiego i twardego drutu
- z indukcyjnie hartowanym ostrzem precyzyjnym
- chromowana matowo
- specjalna stal narzędziowa

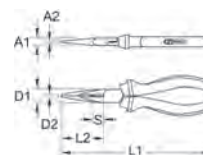

Numer artykułu	⚡	A1 mm	A2 mm	D1 mm	D2 mm	L1 mm	L2 mm	S mm	nie zaw. VAT.
117.1117		9,0	2,9	18,0	3,2	165,0	48,0	2,5	PLN 68,00

117.1115

ERGOTORQUE® VDE NÓŻ BOCZNY

- zgodnie z normą DIN ISO 5749
- izolacja powłokowa zgodnie z IEC 60900
- z uchwytem dwuczęściowym
- do wszystkich rodzajów drutu
- niewielki nakład siły
- z indukcyjnie hartowanym ostrzem precyzyjnym
- chromowana matowo
- specjalna stal narzędziowa

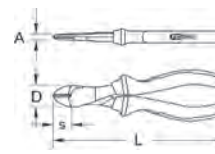

Numer artykułu	⚡	A mm	D mm	L mm	S mm	nie zaw. VAT.
117.1115		12,0	30,0	185,0	22,5	PLN 81,00

117.1114

ERGOTORQUE® VDE OBCĘGI DO USUWANIA IZOLACJI

- zgodne z normą DIN ISO 5232
- izolacja powierzchniowa zgodnie z IEC 60900
- z ogranicznikiem otwarcia
- ze śrubą nastawczą i sprężyną
- z uchwytem dwuczęściowym
- do przewodów 0,8 - 6,0 mm²
- chromowana matowo
- specjalna stal narzędziowa

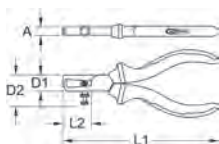

Numer artykułu	⚡	A mm	D1 mm	D2 mm	L1 mm	L2 mm	nie zaw. VAT.
117.1114	⚡ 1000 V	10,0	17,5	31,5	160,0	36,0	PLN 68,00

117.1119

ERGOTORQUE® VDE DIAGONALNE SZCZYPCE DO CIĘCIA

- zgodne z normą DIN ISO 5749
- izolacja powłokowa zgodnie z IEC 60900
- z uchwytem dwuczęściowym
- do miękkiego i średnio-twardego drutu
- z indukcyjnie hartowanym ostrzem precyzyjnym
- chromowana matowo
- specjalna stal narzędziowa

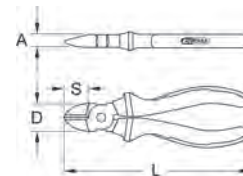

Numer artykułu	⚡	A mm	D mm	L mm	S mm	nie zaw. VAT.
117.1119	⚡ 1000 V	10,0	20,0	160,0	20,0	PLN 68,00

911.0628

SKRZYŃKA Z NARZĘDZIAMI DLA ELEKTRYKA

- Idealny zestaw regulujący dla elektryków
- do użytku ręcznego i z wkrętakami elektrycznymi
- idealnie nadaje się do połączeń śrubowych w zakładach i przemyśle
- 6-kątny
- raction
- Mat satynowany
- chrom - wanad
- W szlachetnym kuferku aluminiowym



1/4" 1/2"

128-część.

12 x		1/4"	4 - 4,5 - 5 - 5,5 - 6 - 7 - 8 - 9 - 10 - 11 - 12 - 13 mm
12 x		1/2"	10 - 11 - 12 - 13 - 14 - 15 - 16 - 17 - 18 - 19 - 21 - 22 mm
2 x		1/4"	50 - 100 mm
1 x		1/2"	125 mm
2 x			1/4" - 1/2"
1 x		1/4"	110 mm
1 x			28 mm
1 x			
1 x			28 mm
1 x			145 mm
1 x			300 g
3 x			HB
1 x			250 mm
1 x			250x25 mm
1 x			38 mm
1 x			2 m

1 x			300 mm
1 x		1/4"	911.2060
1 x		1/4"	205 mm
1 x		1/4"	145 mm
1 x		1/2"	250 mm
9 x			1,5 - 2 - 2,5 - 3 - 4 - 5 - 6 - 8 - 10 mm
1 x			5 m
18 x			100 mm
10 x			8 - 10 - 11 - 12 - 13 - 14 - 15 - 17 - 19 - 22 mm
1 x			150 - 250 V
4 x			2,5 - 4 - 5,5 - 6,5 mm
2 x			PH1 - PH2
1 x			160 mm
1 x			160 mm
1 x			170 mm
1 x			165 mm



nie zaw. VAT.
PLN 1260,00

115.1256

UNIWERSALNE NARZĘDZIE DO USUWANIA IZOLACJI

- z funkcją cięcia dookoła i wzdłuż
- nadaje się do cięcia spiralnego twardych izolacji
- różne ustawienie głębokości cięcia za pomocą radełka
- do maksymalnej grubości izolacji do 4,5 mm

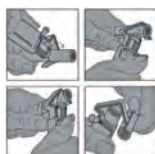

Numer artykułu	Ø w mm ²	Długość mm	nóż zapasowy	nie zaw. VAT.
115.1256	6-25	138,0	115.1257	PLN 68,00

640.4203 → 640.4205

UNIWERSALNY ŚCIĄGACZ 2 + 3-RAMIENNY

- dwustronne haki
- możliwe zastosowanie jako ściągacz wewnętrzny i zewnętrzny po szybkim przełożeniu ramion
- możliwość użycia jako ściągacz 2- lub 3-ramienny
- wytrzymały sworzeń z indukcyjnie hartowanym gwintem
- stal specjalna



Numer artykułu	A mm	B mm	max t	Wielkość wrzeciona mm	RK mm	D mm	E mm	F mm	G mm	nie zaw. VAT.
640.4203	60	65	2,0	G3/8"x1,06px110	13	3	10	18	11	PLN 198,00
640.4204	90	100	5,0	G9/16"x2,0px190	17	4	15,5	29	17	PLN 401,00
640.4205	165	170	7,0	G3/4"x2,0px285	22	4	15,5	29	17	PLN 450,00

700.1300

ZESTAW UNIWERSALNYCH ŚCIĄGACZY 2 + 3-RAMIENNY

- wąskie ramiona
- najlepiej nadaje się do ciasnych miejsc
- równomierne rozłożenie obciążenia i centryczne dokręcanie
- możliwe zastosowanie jako ściągacz wewnętrzny i zewnętrzny po szybkim przełożeniu ramion
- możliwość doposażenia różnych wariantów ramion i wrzecion hydraulicznych
- wytrzymały sworzeń z indukcyjnie hartowanym gwintem
- niewielki nakład siły
- stal specjalna
- w trwałej walizce z tworzywa sztucznego



12-część.		
9 x		100 - 210 - 260 mm
1 x		M14 x 1,5
1 x		Ø 120 mm
1 x		Ø 120 mm

nie zaw. VAT.
PLN 1035,00

700.1200

UNIWERSALNY ŚCIĄGACZ HYDRAULICZNY 2 + 3-RAMIENNY

- niskie ryzyko ześlizgnięcia się dzięki automatycznie blokowanym ramionom
- możliwe 8 wariantów pracy
- wytrzymały sworzeń z indukcyjnie hartowanym gwintem
- niewielki nakład siły
- stal specjalna
- w stabilnej walizce z tworzywa sztucznego



22-część.			
1 x		1.1/2" x 16 Gg. x 250 mm	
1 x		20 mm	2 x
1 x			2 x
1 x			1 x
1 x			1 x
1 x			2 x
1 x			2 x
9 x		3 x 100 mm - 3 x 150 mm - 3 x 200 mm	

nie zaw. VAT.
PLN 1215,00

162.2123

ZESTAW WYBIJAKÓW

6-część.

- utwardzane końcówki robocze
- szlifowana końcówka
- Trzonek w kolorze złotym emaliowany
- błyszczący wyglądzony
- chrom wanad
- w uchwycie z tworzywa sztucznego



150x10x3 -
150x10x4 -
150x10x5 -
150x10x6 -
150x12x8 -
150x12x10 mm

nie zaw. VAT.
PLN 122,00

162.2127

ZESTAW PRZEBIJAKÓW

6-część.

- DIN 6458 Form B+D
- 8-kątny
- końcówki robocze hartowane
- możliwość doszlifowywania szpica
- trzonek pomalowany na złoto lakierem piecowym
- polerowany na polysk
- chrom - molibden
- w uchwycie z tworzywa sztucznego

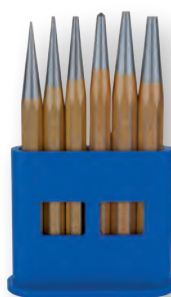

120x10x1 -
120x10x2 -
120x10x3 -
120x10x4 -
120x10x5 -
120x10 mm

nie zaw. VAT.
PLN 81,00

162.2118

ZESTAW NARZĘDZI KOMBI

6-część.

- hartowany równomiernie na całej długości
- głowica uderzeniowa utwardzana indukcyjnie
- końcówki robocze szlifowane na gładko i przejrzysto lakierowane
- w plastikowo-skórzanym etui



nie zaw. VAT.
PLN 144,00

140.3050

ZESTAW PILNIKÓW IGIEŁKOWYCH W OPAKOWANIU PLASTIKOWYM W ETUI

12-część.

- duża ilość nacięć
- z chwytem z tworzywa sztucznego
- dla prac w zakresie mechaniki precyzyjnej
- stal specjalna

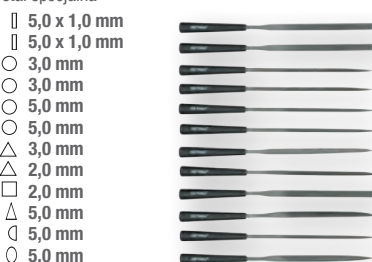

nie zaw. VAT.
PLN 32,00

157.0009

PILNIK PŁASKI ZE SZCZOTKĄ

2-część.

- DIN 7261 Form B
- Pilnik 2
- Z 2 komponentowym uchwytem
- z otworem do zawieszania
- wraz ze szczotką
- Stal specjalna

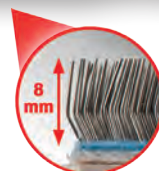

nie zaw. VAT.
PLN 45,00

157.0109

PÓŁOKRĄGŁY PILNIK ZE SZCZOTKĄ

2-część.

- DIN 7261 Form E
- Pilnik 2
- Z 2 komponentowym uchwytem
- z otworem do zawieszania
- wraz ze szczotką
- Stal specjalna



nie zaw. VAT.
PLN 54,00

157.0209

PĘDZEL OKRĄGŁY ZE SZCZOTKĄ PILNIKOWĄ

2-część.

- DIN 7261 Form F
- Pilnik 2
- Z 2 komponentowym uchwytem
- z otworem do zawieszania
- wraz ze szczotką
- Stal specjalna



nie zaw. VAT.
PLN 45,00

157.0309

CZTEROKĄTNY PILNIK ZE SZCZOTKĄ

2-część.

- DIN 7261 Form D
- Pilnik 2
- Z 2 komponentowym uchwytem
- z otworem do zawieszania
- wraz ze szczotką
- Stal specjalna



nie zaw. VAT.
PLN 50,00

157.0409

TRZYKĄTNY PILNIK ZE SZCZOTKĄ

2-część.

- DIN 7261 Form C
- Pilnik 2
- Z 2 komponentowym uchwytem
- z otworem do zawieszania
- wraz ze szczotką
- Stal specjalna



nie zaw. VAT.
PLN 50,00

150.1330

ZESTAW WYKRĘTAKÓW DO ŚRUB

6-część.

- do śrub od M3 - M18
- umożliwia wykręcanie zerwanych śrub i trzpieni
- stożkowo schodząca spirala
- w trwałej skrzynce z tworzywa sztucznego

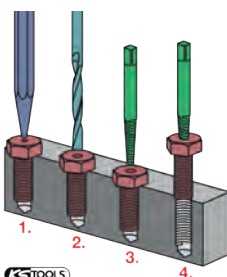

KS TOOLS



nie zaw. VAT.
PLN 45,00

150.1305

ZESTAW WYKRĘTAKÓW DO UŁAMANYCH ŚRUB

- szeroki zakres
- do wykręcania śrub i szpilek z ułamaną główką
- nie uszkadza gwintów
- wane-
mu wykrętakowi
- do śrub i bolców M5 - M16
- stal specjalna
- w trwałej walizce z tworzywa sztucznego

M5 - M16 ✓

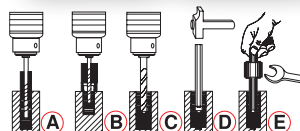

25-część.		
5 x		Ø 3,2 - 4,8 - 6,4 - 8,0 - 8,7 mm
10 x		Ø 4,0 - 4,8 - 4,8 - 4,8 - 6,0 7,0 - 7,0 - 7,0 - 9,0 - 9,5 mm
5 x		Ø 3,2 - 4,8 - 6,4 - 8,0 - 8,7 mm
5 x		10 - 11 - 13 - 14 - 17 mm

nie zaw. VAT.
PLN 180,00

331.0654

HSS ZESTAW GWINTOWNIKÓW W OPAKOWANIU PRZEMYSŁOWYM

54-część.

- prosto rowkowany gwintownik ręczny
- z regulowaną pokrętką narzędziową i uchwytami narzynek
- wraz z wiertarką do otworów pod gwint
- wysokiej jakości stal



M3 - M4 - M5 - M6 - M8 - M10 - M12 - M14 - M16 - M18 - M20

M3 - M4 - M5 - M6 - M8 - M10 - M12 - M14 - M16 - M18 - M20

M3 - M4 - M4,5 - M6 - M7 - M9 - M10 - M11 - M12 - M14 - M16 - M20

M1 - M10 - M5 - M20

nie zaw. VAT.
PLN 1845,00

140.5252 → 142.5258

BEZODRZUTOWY MŁOTEK Z MIĘKKIM BIJAKIEM

- z trzonkiem z poliuretanu i włókna szklanego
- zabezpieczenie przeciwoдрzutowe dzięki swobodnie poruszającym się kulkom stalowym w głowicy
- znacząco większa moc uderzenia niż w innych przypadku popularnych młotków
- do bezpiecznej i precyzyjnej pracy

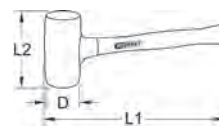

Numer artykułu	g	D mm	L1 mm	L2 mm	nie zaw. VAT.
140.5252	400	40,0	270,0	81,0	PLN 32,00
140.5254	560	40,0	305,0	100,0	PLN 41,00
140.5255	645	42,0	325,0	100,0	PLN 45,00
140.5256	860	50,0	342,0	118,0	PLN 50,00
140.5257	1270	56,0	355,0	118,0	PLN 54,00
140.5258	1720	65,0	370,0	135,0	PLN 68,00

142.1310 → 142.1400

MŁOTEK STOLARSKI

- DIN 1041
- z drewna Hickory
- model kuty
- strefy uderzeniowe hartowane indukcyjnie
- obuch i rąb młota szlifowane na wysoki połysk
- zaokrąglone krawędzie
- głowica pokryta warstwą strukturalnego lakieru piecowego
- głowica młotka z wysokiej jakości stali specjalnej

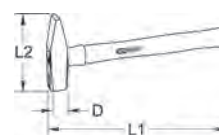

Numer artykułu	g	D mm	L1 mm	L2 mm	nie zaw. VAT.
142.1310	100	15,0	260,0	82,0	PLN 32,00
142.1320	200	19,0	280,0	95,0	PLN 39,00
142.1330	300	23,0	300,0	105,0	PLN 43,00
142.1350	500	27,0	320,0	118,0	PLN 50,00
142.1380	800	33,0	350,0	130,0	PLN 63,00
142.1400	1000	36,0	360,0	135,0	PLN 68,00

116.2066

NAKLADKA MONTAŻOWA DO POŁĄCZEŃ MIMOŚRODOWYCH (DOJŚCIE S)

- walce w kluczu zaciskają się przy każdym naciągnięciu i poluzowaniu gwintu a tym samym go przekręcają
- stal specjalna



Numer artykułu	Za-bierak	6-kątny	Wielkość surowa w calach	nie zaw. VAT.
116.2066	1/2"	36,0	3/4"	PLN 81,00

116.2039

SPECJALNA PRZEDŁUŻKA DO ARMATURY

- imbus
- idealny do montażu i demontażu przedłużki kranu 1/2"
- również idealny do dłuższych lub skręconych razem przedłużeń kranu
- do trudno dostępnych miejsc
- duża oszczędność kosztów i czasu
- Napęd czworokątny zgodnie z DIN 3120 / ISO 1174 z mechanizmem ochronnym Groove
- z wciskany, niklowany wkładem bitowym
- do użytku ręcznego
- mat satynowany
- chrom - wanad

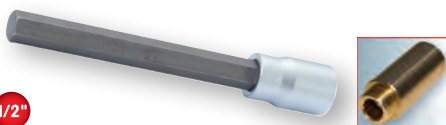

1/2"

Numer artykułu	rozmiar klucza mm	Długość mm	nie zaw. VAT.
116.2039	12,0	150,0	PLN 23,00

129.0032 → 129.0035

DZIURKOWNIK ŚRUBOWY

- z 3-punktowym nacięciem
- wytrzymałe śruby
- dodatnia geometria cięcia
- do oddzielania od cienkich blach
- dla trudnodostępnych miejsc
- oksydowana powierzchnia
- specjalna stal narzędziowa

Szczególnie polecany do blach V2A do 1,5 mm, blach aluminiowych, miedzianych, stalowych i żelaznych do 2,0 mm, jak również elementów Nirosta i tworzyw sztucznych. Grubości blach można przekroczyć kosztem śrub. Szczególnie przeznaczone dla nierabkowanych, czystych i szybkich tłoczniaków.



Numer artykułu	śruba rozciągana / gwint	Rdzeniowanie nawiercanego otworu	Norma	nie zaw. VAT.
129.0032	MF 12 X 1,5 X 65	13	ISO 32	PLN 104,00
129.0035	MF 12 X 1,5 X 65	13	ISO 12	PLN 113,00

116.2036

FREZER DO PRZEDŁUŻEK ZAWORÓW KURKOWYCH

- z nakładką SDS
- z chwytaczem wiórów
- do ściennego frezowania przedłużeń zaworów kurkowych
- ze specjalną płytką przestawną z twardego metalu
- optymalne centrowanie przez nakładkę cylindryczną na frez
- stal specjalna

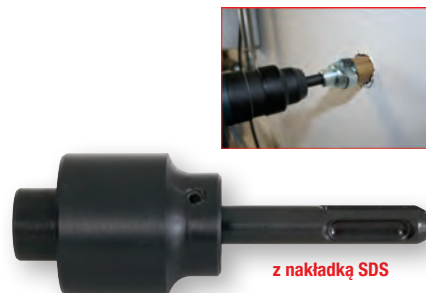

Numer artykułu	Ø mm	Długość mm	nie zaw. VAT.
116.2036	36,0	100,0	PLN 158,00

517.0264

CLASSIC OTWARTY PODWÓJNY KLUCZ OCZKOWY, Z ODSADZENIEM

- 6-kątny
- DIN 3118
- ustawienie szczęk z 15° odsadzeniem
- Otwór pod kątem 15°
- chrom - wanad

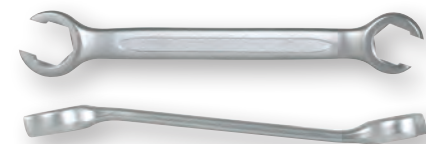

Numer artykułu	rozmiar klucza mm	Długość mm	nie zaw. VAT.
517.0264	17x19	196,0	PLN 36,00

116.2037

FREZER DO PRZEDŁUŻEK ZAWORÓW KURKOWYCH

- z nakładką 6-kątną 1/4"
- z chwytaczem wiórów
- do ściennego frezowania przedłużeń zaworów kurkowych
- ze specjalną płytką przestawną z twardego metalu
- optymalne centrowanie przez nakładkę cylindryczną na frez
- stal specjalna



Numer artykułu	Ø mm	Długość mm	nie zaw. VAT.
116.2037	36,0	91,5	PLN 158,00

114.0050 → 114.0051

KLUCZ MULTIFUNKCYJONALNY

- Wielofunkcyjny klucz z funkcją grzechotki
- do wszelkich prac przy śrubach
- automatycznie dopasowuje się do wielkości śruby
- nie ślizga się dzięki grubym zębom
- chrom - wanad



Numer artykułu	Rozmiar klucza mm	Długość mm	nie zaw. VAT.
114.0050	8-19	190,0	PLN 59,00
114.0051	14-32	300,0	PLN 90,00

122.1100

ZESTAW DO WYWIJANIA RUR UKŁADU KLIMATYZACJI 1/8" - 3/4"

- do przygotowania prostych wywinięć pod kątem 45° i spawów kielichowych na rurach miedzianych, mosiężnych, aluminiowych i cienkościennych rurach stalowych
- do wyginania i rozszerzania przewodów układu chłodzenia i klimatyzacji
- w stabilnym plastikowym opakowaniu



Ø 1/8" - 3/16" - 1/4" - 3/8" - 5/16" - 7/16" - 1/2" - 5/8" - 3/4"

nie zaw. VAT.
PLN 270,00

130.3000

ZESTAW UNIWERSALNEGO KLUCZA STOPNIOWEGO 3/8" - 1"
2-część.

- 4-stopniowy klucz 3/8", 1/2", 3/4" + 1"
- stal specjalna



nie zaw. VAT.
PLN 104,00

116.6000

KLUCZ KRZYŻAK DO INSTALACJI

- 7 funkcji
- 4 x zewnętrzna nakrętka sześciokątna 3/8", 1/2", 3/4" + 1" do montażu i demontażu zaworu grzejników i połączeń śrubowych biegu wstecznego
- 3 x gwint wewnętrzny dla połączeń śrubowych M8, M10 + M12 dla mocowań umywalki
- lakierowane proszkowo
- stal specjalna

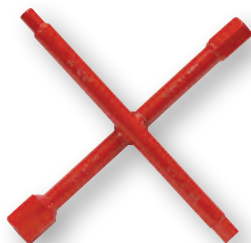

Numer artykułu	Długość mm	Wysokość mm	nie zaw. VAT.
116.6000	200,0	200,0	PLN 68,00

123.0010

ZESTAW RYSIKA DO GRAWEROWANIA
5-część.

- idealnie nadaje się do instalacji sanitarnej, grzewczej i elektrycznej
- pisze na prawie wszystkich materiałach
- nadaje się do znakowania głębokich otworów
- wielostronny i praktyczny
- nie wymaga ostrzenia
- wkład nie wysycha
- pasuje do każdej torby
- wraz z wkładami zastępczymi:
- tworzywo sztuczne

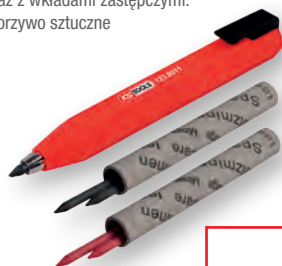

nie zaw. VAT.
PLN 59,00

104.5060

GRZECHOTKOWY OBCINAK DO RUR

- 2 rolki podpierające z podcięciem
- głębokość cięcia maks. 3 mm
- możliwość założenia noża krążkowego V²A
- szczególnie polecany do trudnodostępnych, wąskich miejsc
- mocny mechanizm grzechotkowy
- duży uchwyt obrotowy
- obudowa plastikowa
- mechanizm grzechotkowy ze stali specjalnej

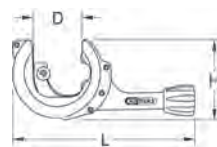

ze składanym wewnętrznym okrawakiem



Numer artykułu	D mm	Wysokość mm	L mm	Koło zapasowe do metalu	Koło wymienne do V ² A	Koło zapasowe do tworzywa sztucznego	nie zaw. VAT.
104.5060	12,0 - 35,0	70,0	180,0	104.5052	104.5054	104.5051	PLN 225,00

116.1050

FUGENFIX ZESTAW SKROBACZEK I ŚCIĄGACZY DO SILIKONU
7-część.

- do zakładania uszczelek i szczelin przy pomocy silikonu, akrylu, poliuretanu, itp.
- optymalne efekty pracy bez żmudnego maskowania
- z 5 adapterami o różnych promieniach
- do ściągania silikonu
- optymalna trwałość i przyczepność fug dzięki sposobowi pracy bez użycia środka adhezyjnego
- tworzywo sztuczne

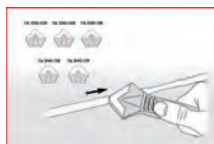

nie zaw. VAT.
PLN 45,00

980.1000

PISTOLET RĘCZNY DO KARTUSZY 310 ML

- do kartuszy i softpacków
- szybka i łatwa wymiana kartuszy
- ze stabilnym cylindrem aluminiowym
- obudowa z tworzywa sztucznego



ze stabilnym cylindrem aluminiowym

Numer artykułu	Wysokość mm	Długość mm	Dysza zapasowa	nie zaw. VAT.
980.1000	210,0	340,0	980.1001	PLN 90,00

123.0075

ZESTAW NOŻYC DO WĘŻY I RUR Z TWORZYW SZTUCZNYCH

- idealny do dokładnego kątowo i czystego cięcia węży i rur z tworzyw sztucznych i różnych, jak np. kanały kabli
- dostosowany do węży gumowych z tkaniną lub bez
- wraz z kształtkami do rur 16, 19 i 25 mm
- z prz.
- z ustawnym przyłożeniem kąta do 45°
- w stabilnej torbie z tworzywa sztucznego

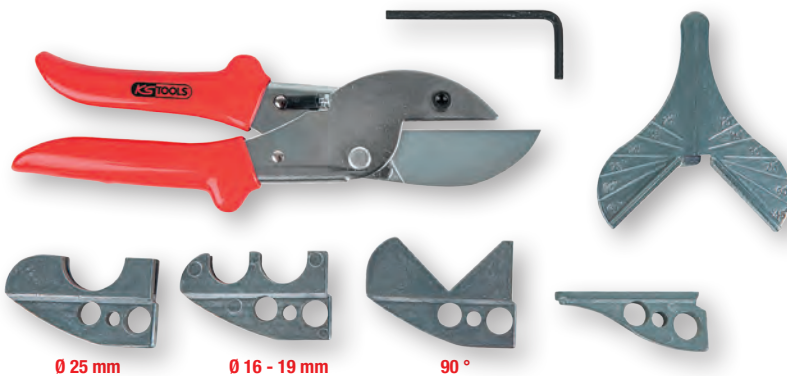

8-część.		
1 x	123.0076	Korpus nożycowy z ostrzem
1 x	123.0077	Kształtka do Ø 16 i 19 mm
1 x	123.0078	Kształtka do Ø 25 mm
1 x	123.0079	Pryzma do profili 90°
1 x	123.0084	kształtka prosta
1 x	123.0086	kątowy do 123.0075
1 x	151.2604	BASIC Klucz imbusowy szesciokątny,krótki, 4mm



nie zaw. VAT.
PLN 158,00

911.0695

WALIZKA Z NARZĘDZIAMI DO INSTALACJI SANITARNEJ

- Zestaw idealny do instalacji sanitarno-grzewczo-klimatyzacyjnej
- do użytku ręcznego i z wkrętakami elektrycznymi
- idealnie nadaje się do połączeń śrubowych w zakładach i przemyśle
- 6-kątny
- reaction
- Mat satynowany
- chrom - wanad
- W szlachetnym kuferku aluminiowym



1/4" 1/2"

95-część.

13 x		1/2"	10 - 11 - 12 - 13 - 14 - 15 - 16 - 17 - 18 - 19 - 21 - 22 - 24 mm
2 x		1/4"	50 - 100 mm
1 x		1/2"	125 mm
1 x		1/2"	270 mm
1 x			1/2"
10 x			8x9-10x11-12x13-14x15-16x17-18x19-20x22-21x23-24x27-30x32 mm
9 x			1,5 - 2 - 2,5 - 3 - 4 - 5 - 6 - 8 - 10 mm
1 x			
1 x		"	200 mm
1 x		"	250 mm
1 x		"	250x25 mm
1 x		"	38 mm
3 x		"	HB
1 x		1/4"	911.2060
1 x		1/4"	205 mm

1 x		1/4"	911.2060
1 x		1/4"	205 mm
1 x			150 - 250 V
4 x			3 - 4 - 5,5 - 6,5 mm
2 x			PH1 - PH2
1 x			17 x 19 mm
4 x		1/2"	3/8" - 1/2" - 3/4" - 1"
1 x			250 mm
1 x			Ø 10 - 32 mm
1 x			160 mm
1 x			3 - 28 mm
1 x			3 - 42 mm
1 x			240 mm
1 x		1"	45° - 320 mm

nie zaw. VAT.
PLN 1350,00

203.1400

ZESTAW RĘCZNEJ GIĘTARKI DO RUR Z GRZECHOTKĄ 10,0 - 22,0 MM
13-część.

- promień gięcia 90°
- przygotowanie różnych rodzajów zagięć
- prosta wymiana segmentów gięcia
- formy gięcia z aluminium
- stal specjalna
- w stabilnym opakowaniu z aluminium



10 - 12 - 14 - 15 - 16 - 18 - 20 - 22 mm

nie zaw. VAT.
PLN 810,00

123.0035

ZESTAW KLUCZY DO MONTAŻU SIEDZISKA WC

- idealny do montażu i demontażu sedesu WC i zaworów kątowych
- idealne do montażu i demontażu siedzisk WC
- czysta, higieniczna i łatwa manipulacja
- bardzo wygodne i optymalne działanie dźwigni dzięki specjalnemu przegubowi
- nadaje się również do trudno dostępnych miejsc
- chroni palce i dłonie
- nie ma potrzeby ponownego ostrzenia
- wraz z 3 adapterami o specjaln
- z 1-komponentowym uchwytem
- specjalne tworzywo sztuczne



4-część.

1 x	123.0030	Klucz do montażu siedziska WC, 200 mm
1 x	123.0031	6-kątny adapter do klucza do montażu sedesu WC
1 x	123.0032	10-kątny adapter do klucza do montażu sedesu WC
1 x	123.0033	Adapter o szczególnym profilu do montażu sedesu WC

nie zaw. VAT.
PLN 81,00

116.2050

ZESTAW NARZĘDZI DO MONTAŻU UMYWALEK
6-część.

- optymalne możliwości pracy przy (de-)montażu umywalek i armatury ściennej
- szczególnie polecanych do trudnodostępnych, wąskich miejsc
- poręczne, wielofunkcyjne narzędzia
- w stabilnym plastikowym opakowaniu



nie zaw. VAT.
PLN 450,00

123.0080

ZESTAW DO MONTAŻU UMYWALKI PRZEZ JEDNĄ OSOBĘ

- do profesjonalnego montażu części dolnej umywalki
- uniwersalne zastosowanie dzięki różnym możliwościom montażu i ustawienia
- łatwa obsługa poprzez działanie jednego człowieka
- duża oszczędność kosztów i czasu
- uchwyt z tworzywa sztucznego zapobiega uszkodzeniom umywalki
- bardzo długie wrzeciono dla większości umywalek

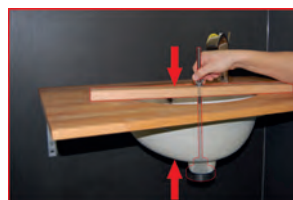

2-część.

1 x	123.0081	Przypory, 570 mm
1 x	123.0082	uchwyt z tworzywa sztucznego z wrzecionem M10, nakrętka i podkładka

nie zaw. VAT.
PLN 180,00

300.0510

SUWMIARKA KIESZENIOWA 0 - 150 MM

- zgodny z DIN 862
- z ustalaczem momentu
- dla pomiarów zewnętrznych, wewnętrznych, stopniowych i głębokości
- podział skali w kolorze czarnym
- szyny pomiarowe w mm oraz calach
- z tabelą gwintów
- w całości hartowany i precyzyjnie obrabiany
- stal nierdzewna
- z torbie ze skóry ekologicznej



Numer artykułu	Obszar pomiaru mm	A mm	L mm	Dokładność pomiaru mm	Głębokość	nie zaw. VAT.
300.0510	0 - 150	40,0	235,0	+/- 0,05	płaski	PLN 95,00

300.0532

SUWMIARKA CYFROWA 0 - 150 MM

- zgodne z DIN 862
- ze śrubą mocującą i rolką nastawczą
- pomiary zewnętrzne, wewnętrzne, stopniowe i głębokościowe
- podziałka w czarnym kolorze
- podziałka w mm i calach
- przełączanie na mm i cale
- z tabelą gwintów
- reset (wyzerowanie) możliwy w każdej pozycji
- duży wyświetlacz LCD - wysokość cyfr 10,0 mm
- z automatycznym zamykaniem
- hartowany i dopracowany
- Stal nierdzewna
- w trwałym etui z tworzywa sztucznego



Numer artykułu	Obszar pomiaru mm	A mm	L mm	Dokładność pomiaru mm	Głębokość	nie zaw. VAT.
300.0532	0 - 150	40,0	235,0	+/- 0,03	płaski	PLN 122,00

300.0131 → 300.0135

TAŚMA MIERNICZA Z USTALCZEM I KLIPSEM DO PASKA

- lakierowana na żółto, odporna na ścieranie i pokryta warstwą poliamidową taśma stalowa
- z podziałką w mm na dole i na górze
- podziałka skali w kolorze czarnym
- podziałki dziesiętne oznaczone na czerwono
- z automatycznym zwijaniem taśmy i blokadą
- z metalową prowadnicą taśmy
- ze szlufką do noszenia
- precyzyjność pomiaru zgodna z klasą dokładności WE II
- odporna na warunki pogodowe stalowa taśma sprężynowa
- z 2-częściową obudową z tworzywa sztucznego ABS



Numer artykułu	Długość m	Szerokość taśmy mm	nie zaw. VAT.
300.0131	3,00	16,0	PLN 36,00
300.0133	5,00	25,0	PLN 50,00
300.0135	10,00	30,0	PLN 90,00

455.0130

FOTOLEKTRYCZNE URZĄDZENIE DO POMIARU PRĘDKOŚCI OBROTOWEJ, WYŚWIETLACZ LED/LASER

- Cyfrowe ręczne laserowe urządzenie pomiarowe
- do bezdotykowego pomiaru prędkości obrotowej
- 18mm wyświetlacz LED
- automatyczne zachowywanie: ostatni pomiar / pomiar maksymalny i minimalny
- Wskaźnik laserowy do precyzyjnego wskazania punktu pomiaru
- bezdotkowy pomiar prędkości obrotowej za pomocą dołączon w

Zakres zastosowań: pojazdy użytkowe, maszyny budowlane, maszyny rolnicze, pojazdy komunalne i leśne, taśmociągi, maszyny/wyposażenie, sprzęgło wiskotyczne / wał przekładnika mocy / wał silnika itp.



DANE TECHNICZNE:	
Zakres pomiaru:	2,5 - 99.999 obr./min
Mierzona odległość:	50-500 mm
Rozdzielczość:	0,1 obr./min do 999,9 , 1 obr./min od 1000
Precyzyjność pomiaru:	0,05% +/- 1
Zasilanie:	3x 1,5V AAA (nie są częścią zestawu)
Wymiary:	185x73x37mm
Temperatura robocza:	0° / +50°C

nie zaw. VAT.
PLN 225,00

150.3040

TERMOMETR NA PODCZERWIĘĆ

- laserowy pistolet pomiarowy do bezdotykowego pomiaru temperatury
- szczególnie nadaje się do stosowania w przemyśle, budownictwie, motoryzacji, branży chemicznej i monitorowaniu żywności
- Wiązka lasera pomiarowego z czerwonym punktem pomiarowym
- podświetlany wyświetlacz
- cyfrowy wyświetlacz LCD
- automatyczne wyłączenie
- w zestawie bateria blokowa 9V
- stabilna plastikowa obudowa

Zastosowanie: pracujące silniki, ciężko dostępne miejsca, płyny, przewody pod napięciem, urządzenia klimatyzacyjne i ogrzewanie gazowe, urządzenia chłodnicze, gorące tarcze hamulcowe, agresywne chemikalia i środki spożywcze

DANE TECHNICZNE:	
Przełączalny:	°C / °F
Zakres pomiaru:	-50° - 500 °C
Współczynnik emisji:	na stałe ustawiony na 0,95
Maksymalna moc wyjściowa:	1mW
Zasilanie:	Bateria 9V



nie zaw. VAT.
PLN 360,00

150.3220

KAMERA TERMOWIZYJNA Z LAMPĄ UV

- Kompaktowa kamera termowizyjna do stosowania w budownictwie, elektrotechnice, budowie maszyn, branży samochodowej etc.
- niezawodny pomiar temperatury, zdjęcia oraz zapisywanie danych do raportów
- można zbierać dokładne dane również z odległości
- kolorowy wyświetlacz dla pewnego pomiaru i analizy stanów temperatur
- z krzyżem laserowym dla dokładnego pozycjonowania
- trzy palety kolorów do wyboru dla lepszego zobrazowania żelazo, tęcza i szarość
- wybór możliwości pomiaru między Celsius °C lub Fahrenheit °F
- wbudowane oświetlenie LED wspomaga pracę w ciemnych obszarach
- wbudowane oświetlenie UV idealne do rozpoznania nieszczelności w systemach chłodzenia i klimatyzacji
- regulowana automatyka odcinająca
- możliwość ustawiania daty i czasu dla dokładnego zbierania danych
- wbudowany port Micro USB
- włącznik i wyłącznik służy równocześnie do ochrony kamery
- wraz z 3 bateriami AA
- w stabilnej torbie z tworzywa sztucznego

Zalety:

- dokładny pomiar temperatury
- raport z wynikami wraz ze zintegrowanymi zdjęciami
- szybkie diagnozowanie błędów
- bezpieczeństwo i większy odstęp dla pracowników

Zestaw zawiera:

- urządzenie podstawowe
- 2 GB Micro SD-karta pamięci
- zestaw baterii 3xAA

Dane techniczne:

- dokładność: ±1,5 % lub 1,5°C
- Zakres pomiaru: -30° do 650°C (-22° do 1202° F)
- stopień emisji: 4 wartości zadane, możliwość dopasowania pod spec wnika od ε 0,10 do 1,00
- stosunek odległość-rozdzielczość (E:M): 30:1
- rozdzielczość pomiaru: 0,1°C/°F
- czas reakcji: >125 ms
- obszar widmowy: 8 do 14 μm
- Laser: krzyż laserowy obramowuje zakres pomiaru temperatury
- Detektor: IR-EX™ Technologia (zintegrowany czujnik IR-Array-Sensor z czujnikiem CMOS)
- rozkładanie się obrazu (H x B): 16.384 Pixel (128 x 128)

- pole widzenia (H x B): 30,0°
- obszar górny: 650°C
- wrażliwość termiczna: 150 mK
- częstotliwość powtarzania obrazu: <9 Hz
- palety kolorów: 3 (żelazo, tęcza i szarość)
- format zapisywania obrazu: obraz w mapie bitowej Bitmap-Format (BMP) z temperaturą i stopniem emisji
- Ekran: 1,77" TFT- ekran kolorowy(Pixel 128 x 160)
- Akumulator: 3xAAA
- czas przebiegu baterii z laserem i oświetleniem: 12 godzin
- Zapisywanie: 2 GB Mikro-SD-Karta
- Temperatura robocza: 0 do 50°C (31° do 122°F)



UV
LED

nie zaw. VAT.
PLN 2250,00

515.5005 → 515.5015

SLIMPOWER GRZECHOTKA PNEUMATYCZNA MINI

- zabierak zgodny z DIN 3120 / ISO 1174 z blokadą kulkową
- odprowadzanie powietrza przez uchwyt do tyłu
- z praktycznym przełącznikiem głowicy grzechotkowej (w lewo / w prawo)
- prosta obsługa
- trzystopniowe ząbienie
- z bezstopniową regulacją prędkości
- amortyzacja drgań
- wraz z łącznikiem 1/4"
- solidna obudowa



1/4" 3/8" 1/2"

DANE TECHNICZNE:					
maks. moment dokręcania w prawo:	34 N•m	Poziom mocy akustycznej:	92 dbA		
maks. moment odkręcania:	34 N•m	Poziom ciśnienia akustycznego:	85 dbA	Ciśnienie robocze:	max. 5,5 bar (80 psi)
Liczba obrotów na biegu jałowym:	420 obr./min	Zalecany moment dokręcania:	25 N•m	min. średnica węża:	1/4" - 4,8 mm
Przyspieszenie wibracji:	< 7,20 m/s ²	Zużycie powietrza:	240,66 l/min	Gwint łączeniowy:	1/4"PT

Numer artykułu	Zabierak	Długość mm	nie zaw. VAT.
515.5005	1/4"	135,0	PLN 518,00
515.5010	3/8"	135,0	PLN 518,00
515.5015	1/2"	135,0	PLN 563,00

515.5050

SLIMPOWER PNEUMATYCZNA SZLIFIERKA KĄTOWA, KRÓTKA, MINI

- odprowadzanie powietrza przez uchwyt do tyłu
- dla tarcz tnących do Ø 50,4 x 1,1 x 9,56 mm
- dla tarczy do szlifowania do Ø 59,0 x 4,0 x 9,56 mm
- idealne do poluzowywania zużytych ewentualnie przerdzewiających połączeń
- regulowana osłona przed iskrami
- dla obróbki w trudno dostępnych miejscach
- wyjątkowa trwałość
- dźwignia z blokadą bezpieczeństwa
- z bezstopniową regulacją prędkości
- amortyzacja drgań
- wraz ze złączem 1/4"
- solidna obudowa

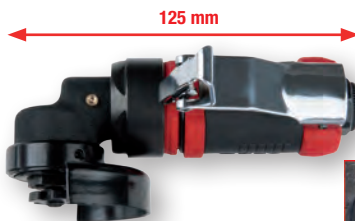

1/4"

DANE TECHNICZNE:			
Uchwyt narzędzia:	9,60 mm	Poziom ciśnienia akustycznego:	83 dbA
Moc:	230 Watt	Zużycie powietrza:	240,66 l/min
Liczba obrotów na biegu jałowym:	16500 obr./min	Ciśnienie robocze:	max. 5,5 bar (80 psi)
Przyspieszenie wibracji:	< 14,5 m/s ²	min. średnica węża:	1/4" - 4,8 mm
Poziom mocy akustycznej:	94 dbA	Gwint łączeniowy:	1/4"

nie zaw. VAT.
PLN 765,00

515.5030

PNEUMATYCZNA MINISZLIFIERKA PROSTA SLIMPOWER

- konstrukcja prosta
- Odprowadzanie powietrza zużytego przez uchwyt do tyłu
- do obsługi jedną ręką, ergonomiczny kształt
- do frezarek do metali twardych, minitarcz tnących oraz ściernic do kamienia 6 mm
- doskonale do robót w zakresie szlifowania, polerowania i grawerowania
- do robót w wąskich miejscach
- dźwignia z blokadą bezpieczeństwa
- z bezstopniową regulacją prędkości
- amortyzacja drgań
- bardzo mały rozmiar
- wraz ze złączem 1/4"
- solidna obudowa



DANE TECHNICZNE:			
Uchwyt zaciskowy/obrotowy:	6 mm	Poziom ciśnienia akustycznego:	81 dbA
Moc:	230 Watt	Zużycie powietrza:	319,93 l/min
Liczba obrotów na biegu jałowym:	25000 obr./min	min. średnica węża:	1/4" - 6,4 mm
Przyspieszenie wibracji:	< 5,70 m/s ²	Ciśnienie robocze:	max. 5,5 bar (80 psi)
Poziom mocy akustycznej:	95 dbA	Gwint łączeniowy:	1/4"PT

nie zaw. VAT.
PLN 338,00

515.5060

SLIMPOWER PNEUMATYCZNA SZLIFIERKA KĄTOWA, DŁUGA

- prowadnica powietrza odlotowego przez uchwyt z tyłu
- dla tarcz tnących do Ø 75,0 x 1,35 x 9,56 mm
- idealne do poluzowywania zużytych lub zardzewiających połączeń
- regulowana osłona przed iskrami
- dla obróbki w trudno dostępnych miejscach
- wyjątkowa trwałość
- dźwignia z blokadą bezpieczeństwa
- z bezstopniową regulacją prędkości
- amortyzacja drgań
- bardzo mały rozmiar
- wraz ze złączem 1/4"
- solidna obudowa



DANE TECHNICZNE:			
Uchwyt narzędzia:	9,56 mm		
Poziom ciśnienia akustycznego:	86 dbA		
Moc:	230 Watt		
Zużycie powietrza:	319,93 l/min		
Liczba obrotów na biegu jałowym:	19000 obr./min		
Ciśnienie robocze:	max. 6,2 bar (90 psi)		
Przyspieszenie wibracji:	< 5,08 m/s ²		
min. średnica węża:	1/4" - 6,4 mm		
Poziom mocy akustycznej:	99,9 dbA		
Gwint łączeniowy:	1/4"		

nie zaw. VAT.
PLN 855,00

515.1190 → 515.1270

MINIMONSTER PNEUMATYCZNY KLUCZ UDAROWY 1.390 NM

- z miękkim antypoślizgowym uchwytem
- przewód wylotowy poprzez uchwyt w dół
- z praktyczną wygodną dźwignią przełączania jedną ręką (lewa / prawa)
- łatwa obsługa
- potrójna preselekcja momentu obrotowego
- wysokowydajne narzędzie przemysłowe
- długa żywotność
- izolowany na zimno uchwyt
- zawiera 1/4" wtyk łącza
- ultralekka obudowa



1/2" 3/8"

DANE TECHNICZNE:				
maks. moment dokręcania w prawo:	1 = 270 N•m	maks. moment odkręcania:	1.390 N•m	
	2 = 640 N•m		Liczba obrotów na biegu jałowym:	10000 obr./min
	3 = 965 N•m		Przyspieszenie wibracji:	< 9,18 m/s ²
Poziom mocy akustycznej:	113 dbA	Poziom ciśnienia akustycznego:	102 dbA	
Zalecany moment dokręcania:	615 N•m	Zużycie powietrza:	135 l/min	
Ciśnienie robocze:	max. 6,3 bar	maks. wielkość śrub:	M 16	
min. średnica węża:	3/8" - 10 mm	Gwint łączeniowy:	1/4"PT	



JUMBO HAMMER

Numer artykułu	Zabierak	nie zaw. VAT.
515.1190	3/8"	PLN 675,00
515.1270	1/2"	PLN 675,00

515.1195

BOXXER PNEUMATYCZNY KLUCZ UDAROWY 1.290 NM

- z ergonomicznym, miękkim uchwytem
- odprowadzanie powietrza przez uchwyt do dołu
- z praktycznym przełącznikiem (w lewo / w prawo)
- prosta obsługa
- 3-stopniowy wybór momentu obrotowego
- wysokowydajny dwumłotkowy mechanizm bicia
- wyjątkowa trwałość
- izolowany na zimno uchwyt
- wraz z łącznikiem 1/4"
- ultralekka obudowa z Aluminium



1/2"

DANE TECHNICZNE:				
Końcówka czworokątna:	1/2"	Liczba obrotów na biegu jałowym:	7930 obr./min	
maks. moment dokręcania w prawo:	1 = 408 N•m	Przyspieszenie wibracji:	< 13,56 m/s ²	
	2 = 544 N•m		Poziom mocy akustycznej:	104 dbA
	3 = 745 N•m		Poziom ciśnienia akustycznego:	88 dbA
maks. moment odkręcania:	1.290 N•m	Gwint łączeniowy:	1/4"PT	
		Zużycie powietrza:	128 l/min	
		Ciśnienie robocze:	max. 6,3 bar (90 psi)	
		maks. wielkość śrub:	M 16	
		min. średnica węża:	1/2" - 13 mm	

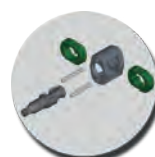

TWIN-HAMMER

nie zaw. VAT.
PLN 450,00

515.1210 → 515.3785

MONSTER PNEUMATYCZNY KLUCZ UDAROWY 1.690 NM

- z ergonomicznym, miękkim uchwytem
- odprowadzanie powietrza przez uchwyt do dołu
- z praktycznym przełącznikiem (w lewo / w prawo)
- prosta obsługa
- 3-stopniowy wybór momentu obrotowego
- wysokowydajny dwumłotkowy mechanizm bicia
- wyjątkowa trwałość
- izolowany na zimno uchwyt
- wraz z łącznikiem 1/4"
- ultralekka obudowa z Aluminium



MONSTER

1/2" 3/4"

DANE TECHNICZNE:			
maks. moment dokręcania w prawo:	1 = 510 N•m	Zużycie powietrza:	178 l/min
	2 = 680 N•m	Ciśnienie robocze:	max. 6,3 bar
	3 = 931 N•m	maks. wielkość śrub:	M 16
maks. moment odkręcania:	1.690 N•m	min. średnica węża:	1/2" - 13 mm
Liczba obrotów na biegu jałowym:	7930 obr./min	Gwint łączeniowy:	1/4"PT
Przyspieszenie wibracji:	< 17,9 m/s ²	Poziom mocy akustycznej:	98 dbA
Poziom ciśnienia akustycznego:	87 dbA	Zalecany moment dokręcania:	542 N•m

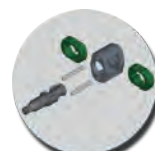
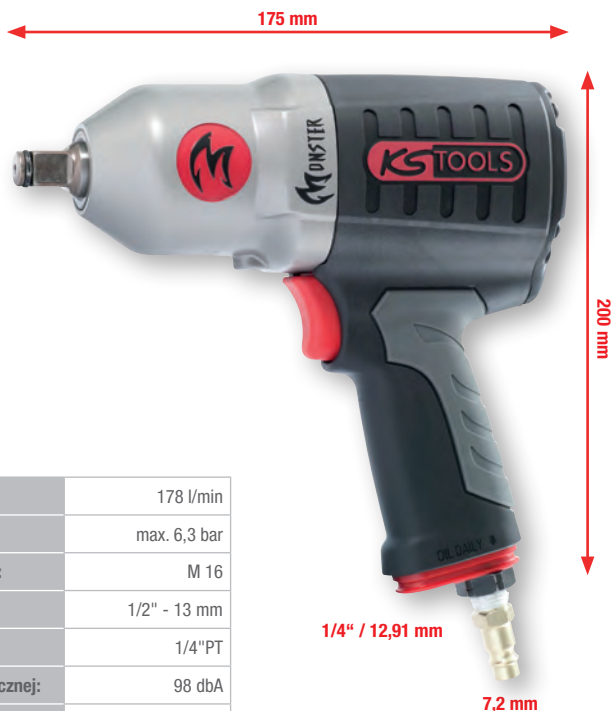

TWIN-HAMMER

Numer artykułu	Zabierak	nie zaw. VAT.
515.1210	1/2"	PLN 630, ⁰⁰
515.3785	3/4"	PLN 1125, ⁰⁰

515.3250 → 515.3270

SUPERMONSTER PNEUMATYCZNY KLUCZ UDAROWY 3405 NM

- z ergonomicznym, miękkim uchwytem
- odprowadzanie powietrza przez uchwyt do dołu
- krótkie wrzeciono
- Z 4-krotnym wyborem momentu obrotowego do dokręcania i luzowania
- prosta obsługa
- Niski poziom wibracji
- Cyngiel zintegrowany w uchwycie
- Niski poziom hałasu
- Mocny podwójny mechanizm udarowy
- Z otworem na umocowanie trzpienia
- Niski poziom wibracji
- Wyjątkowa trwałość
- izolowany na zimno uchwyt
- wraz ze złączem 1/2"
- Ultra-lekka obudowa z aluminium



3/4" 1"

DANE TECHNICZNE:			
maks. moment dokręcania w prawo:	1 = 919 Nm	Zużycie powietrza:	283 l/min
	2 = 1523 Nm	Ciśnienie robocze:	max. 6,3 bar (90 psi)
	3 = 2145 Nm	maks. wielkość śrub:	M 38
	4 = 3064 Nm	min. średnica węża:	3/4" - 19 mm
maks. moment odkręcania:	3.405 Nm	Gwint łączeniowy:	1/2"PT
Liczba obrotów na biegu jałowym:	6200 obr./min	Przyspieszenie wibracji:	< 12,88 m/s ²
Poziom mocy akustycznej:	104,5 dbA	Poziom ciśnienia akustycznego:	115,5 dbA

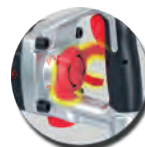

TWIN-HAMMER

Numer artykułu	Zabierak	nie zaw. VAT.
515.3250	3/4"	PLN 3375, ⁰⁰
515.3270	1"	PLN 3375, ⁰⁰

515.3260 → 515.3280

SUPERMONSTER PNEUMATYCZNY KLUCZ UDAROWY 3405 NM

- z ergonomicznym, miękkim uchwytem
- odprowadzanie powietrza przez uchwyt do dołu
- długie wrzeciono
- Z 4-krotnym wyborem momentu obrotowego do dokręcania i luzowania
- prosta obsługa
- Niski poziom vibracji
- Cyngiel zintegrowany w uchwycie
- Niski poziom hałasu
- Mocny podwójny mechanizm udarowy
- Z otworem na umocowanie trzpienia
- Wyjątkowa trwałość
- izolowany na zimno uchwyt
- wraz ze złączem 1/2"
- Ultra-lekka obudowa z aluminium

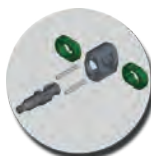
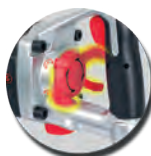

TWIN-HAMMER



3/4" 1"

DANE TECHNICZNE:			
maks. moment dokręcania w prawo:	1 = 919 Nm	Zużycie powietrza:	283 l/min
	2 = 1523 Nm	Ciśnienie robocze:	max. 6,3 bar (90 psi)
	3 = 2145 Nm	maks. wielkość śrub:	M 38
	4 = 3064 Nm	min. średnica węża:	3/4" - 19 mm
maks. moment odkręcania:	3.405 Nm	Gwint łączeniowy:	1/2"PT
Liczba obrotów na biegu jałowym:	6200 obr./min	Przyspieszenie vibracji:	< 12,57 m/s ²
Poziom mocy akustycznej:	104,5 dbA	Poziom ciśnienia akustycznego:	115,5 dbA

Numer artykułu	Zabierak	nie zaw. VAT.
515.3260	3/4"	PLN 3600, ⁰⁰
515.3280	1"	PLN 3600, ⁰⁰

515.5130

ZESTAW MULTI-SZLIFIERKI PNEUMATYCZNEJ

17-część.

- do usuwania ochrony podwozia ochrony, uszczelniaczy, rdzy, korozji, osadów, lakierów, folii, etykiet oraz do usuwania farb
- z ergonomicznym, miękkim uchwytem
- dla trudno dostępnych miejsc
- Odprowadzanie powietrza zużytego przez uchwyt do tyłu
- prosta obsługa
- doskonała do szlifowania i wyskrobywania
- do robót w wąskich miejscach
- amortyzacja drgań
- wraz ze złączem 1/4"
- solidna obudowa
- w trwałej walizce z tworzywa sztucznego



DANE TECHNICZNE:			
Liczba obrotów na biegu jałowym:	3500 obr./min	Zużycie powietrza:	113 l/min
Przyspieszenie vibracji:	< 4,40 m/s ²	Ciśnienie robocze:	6,2 bar (90 psi)
Poziom mocy akustycznej:	94 dbA	min. średnica węża:	1/4" - 6,3 mm
Poziom ciśnienia akustycznego:	88 dbA	Gwint łączeniowy:	1/4"

nie zaw. VAT.
PLN 1800,⁰⁰

515.3549

SZLIFIERKA TAŚMOWA

- z ergonomicznym, miękkim uchwytem
- Odprowadzanie powietrza zużytego przez uchwyt do tyłu
- Głowica robocza z regulacją 360°
- Zabezpieczenie do szybkiej wymian
- doskonale do wąskich powierzchni (szerokość taśmy 10 mm)
- dźwignia z blokadą bezpieczeństwa
- z bezstopniową regulacją prędkości
- Regulacja prędkości obrotów śrubą regulacyjną
- amortyzacja drgań
- izolowany na zimno uchwyt
- wraz ze złączem 1/4"
- lekka aluminiowa obudowa



DANE TECHNICZNE:	
Prędkość taśmy:	1188 m/min
Liczba obrotów na biegu jałowym:	18000 obr./min
Przyspieszenie wibracji:	< 1,01 m/s ²
Poziom mocy akustycznej:	81 dbA
Poziom ciśnienia akustycznego:	73 dbA
Zużycie powietrza:	142 l/min
Ciśnienie robocze:	max. 6,3 bar (90 psi)
min. średnica węża:	3/8" - 10 mm
Gwint łączeniowy:	1/4"PT

nie zaw. VAT.
PLN 675,00

515.3551 → 515.3553

TAŚMY SZLIFIERSKIE DO SZLIFIEREK TAŚMOWYCH

- T wych

Długość Całkowita: 330,0 mm



Numer artykułu	Ziarnistość	Długość mm	Zawartość	nie zaw. VAT.
515.3551	80	330,0	10	PLN 59,00
515.3552	100	330,0	10	PLN 59,00
515.3553	120	330,0	10	PLN 59,00

515.3360

MOSIĘŻNA PNEUMATYCZNA OLEJARKA

- do automatycznego oliwienia narzędzi pneumatycznych
- prosta kontrola poziomu oleju dzięki szkiełku podglądowemu
- kompaktowy model
- możliwość zastosowania w większości narzędzi pneumatycznych
- przedłuża trwałość narzędzi pneumatycznych
- możliwość ponownego napełnienia
- montaż bezpośrednio na przewodzie doprowadzającym



1/4"					
Numer artykułu	gwint D1	gwint D2	RK mm	L mm	nie zaw. VAT.
515.3360	G1/4"AG	G1/4"IG	17	54,0	PLN 45,00

515.3355 → 515.3350

PNEUMATYCZNY MODUŁ SERWISOWY

- przeznaczony dla montażu ściennego
- obejmując yjnego, smarownicę i manometr
- szkiełko podglądowe dla kontroli cieczy
- do montażu narzędzi pneumatycznych
- reguluje ciśnienie wyjściowe niezależnie od ciśnienia wejściowego
- uwalnia od zanieczyszczeń i wody skondensowanej
- z regulowaną smarownicą
- ze zintegrowanym hakem do montażu ściennego

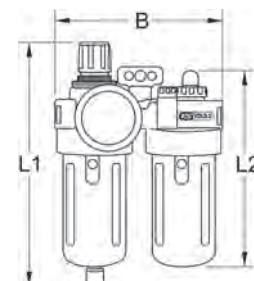

DANE TECHNICZNE:			
maks. ciśnienie:	16 bar	yjnego:	1/4" = 30 ml
maks. ciśnienie robocze:	12 bar		3/8" = 50 ml
Wskaźnik ciśnienia:	0,5 - 12 bar	dopuszczalny zakres temperatury:	-10° - +55°C
Oczyszczacz specjalny do plam z oleju:	1/4" = 40 ml	Przepływ powietrza przy 6,3 bar:	1/4" = 1800 l/min
	3/8" = 170 ml		3/8" = 5000 l/min

Numer artykułu	Podłączenie	B mm	L1 mm	L2 mm	nie zaw. VAT.
515.3355	1/4"	140,0	200,0	135,0	PLN 360,00
515.3350	3/8"	140,0	200,0	135,0	PLN 360,00

500.8415

MASTER ZESTAW NAGRZEWNICY INDUKCYJNEJ

12-część.

- do usuwania przerdzewiałych i zatartych połączeń
- do usuwania "trudnych" połączeń klejowych
- Zasada indukcji
- punktowe ogrzewanie w kilka sekund
- ogrzewanie podzespołów do maks. 780°C (nagrzany do czerwoności)

Zastosowanie: śruby, nakrętki i trzpienie, opaski układu wydechowego lub rury, sondy Lambda, mocno wciśnięte łożyska, przeguby kulkowe, mechanizm kierownicy (np. pomiar osi śrubami nastawczymi), chemiczne hermetyczne połączenia gwintowane (klejone), ogrzewanie osadzeń łożysk przy montażu i demontażu

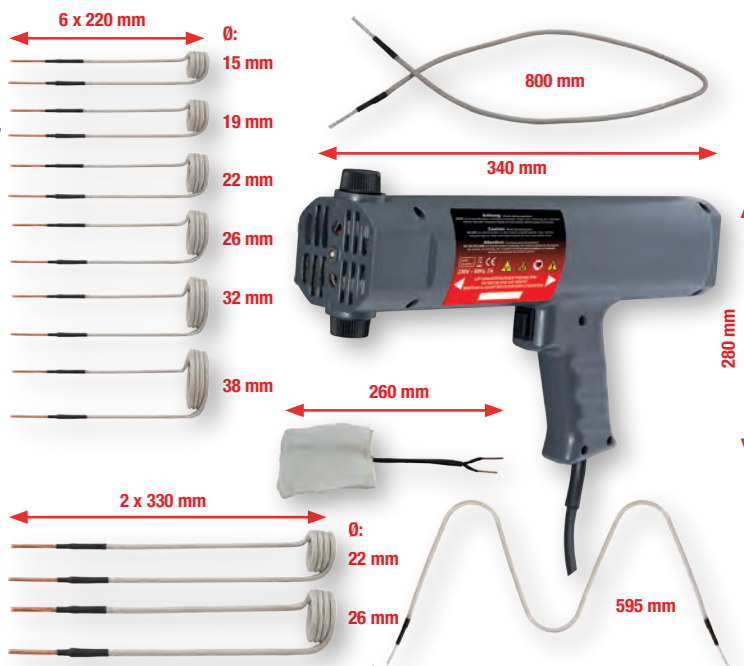

DANE TECHNICZNE:

Napięcie eksploatacyjne:	230V
Moc:	1500 Watt
Długość kabla:	2,3 m

nie zaw. VAT.
PLN 4500,00

310.0470 → 310.0480

RĘKAWICE - CZARNE

- CE / EN 388 [1131]
- doskonałe dopasowanie
- przewiewne
- z powłoką PU od spodu
- szczególnie polecane do pracy z małymi częściami
- logo



Numer artykułu	Rozmiar	Zawartość	nie zaw. VAT.
310.0470	L	12 par	PLN 81,00
310.0475	XL	12 par	PLN 81,00
310.0480	XXL	12 par	PLN 81,00

310.0450 → 310.0460

RĘKAWICE - BIAŁE

- CE / EN 388 [1131]
- doskonałe dopasowanie
- przewiewne
- z powłoką PU od spodu
- szczególnie polecane do pracy z małymi częściami
- logo



Numer artykułu	Rozmiar	Zawartość	nie zaw. VAT.
310.0450	L	12 par	PLN 81,00
310.0455	XL	12 par	PLN 81,00
310.0460	XXL	12 par	PLN 81,00

310.0250 → 310.0260

SKÓRZANE RĘKAWICE MECHANIKA

- CE / EN 388 [2112]
- uniwersalne zastosowanie w pracy i wolnym czasie
- doskonały komfort noszenia w trakcie pracy z małymi częściami
- wewnętrzna powierzchnia ze skóry syntetycznej
- powłoka antydyganiowa
- elastyczny pasek na nadgarstek
- z zamknięciem na rzepy



powłoka antydyganiowa

Numer artykułu	Rozmiar	nie zaw. VAT.
310.0250	L	PLN 68,00
310.0255	XL	PLN 68,00
310.0260	XXL	PLN 68,00

515.1908

SZTYFT WYDMUCHOWY SPRĘŻONEGO POWIETRZA

- w postaci długopisu
- z klipssem do zawieszania
- regulowana objętość powietrza
- z dyszą 2,5 mm
- ze złączem Euro
- podłączany bezpośrednio do złącza powietrza
- lekka aluminiowa obudowa

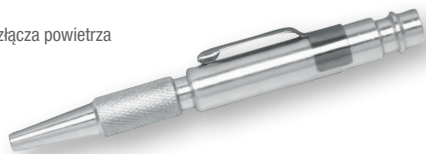

DANE TECHNICZNE:			
Ciśnienie na wejściu:	max. 12 bar	Poziom ciśnienia akustycznego:	90 dbA
Ciśnienie robocze:	max. 6,3 bar (90 psi)	Maks. przepływ:	360 l/min
Gwint łączeniowy:	1/4"PT		

Numer artykułu	Ø mm	Długość mm	nie zaw. VAT.
515.1908	10,0	110,0	PLN 27,00

980.1100

ZESTAW ADAPTERA DO SMAROWNIC

7-część.

- dla dostępnych na rynku smarownic ręcznych, akumulatorowych i pneumatycznych
- adapter z tuleją nasuwaną w celu uzyskania połączenia odpornego na zerwanie
- smarowniczkę proste i kątowne
- do smarownic smarowych i olejowych ze stali, mosiądzu i stali nierdzewnej

Zastosowanie: smarownice stożkowe, lejkowe, kulkowe i płaskie



nie zaw. VAT.
PLN 135,00

515.1930

PNEUMATYCZNY PISTOLET WYDMUCHOWY Z PRZEDŁUŻKĄ

- ergonomiczny uchwyt
- regulowana objętość powietrza
- z dyszą 2,5 mm
- podłączany bezpośrednio do złącza powietrza
- łatwy w obsłudze
- z otworem do zawieszania
- zawiera 1/4" wtyk złącza
- solidny korpus metalowy
- solidna metalowa obudowa



DANE TECHNICZNE:	
Ciśnienie na wejściu:	max. 15 bar
Ciśnienie robocze:	max. 6,3 bar (90 psi)
Maks. przepływ:	130 l/min
Poziom ciśnienia akustycznego:	90 dbA
Gwint łączeniowy:	1/4"PT

nie zaw. VAT.	PLN 86,00
---------------	------------------

515.3900

SMAROWNICA PNEUMATYCZNA

- odprowadzanie powietrza przez uchwyt do dołu
- do obsługi jedną ręką ze zrównoważoną ergonomiczną konstrukcją
- do smarów w kartuszach i pojemnikach lub także do smarów luzem
- łącznie z elastycznym przewodem i dyszą
- izolowany na zimno uchwyt
- wraz ze złączem 1/4"
- Tłoczenie smaru: na każdy suw po uruchomieniu wyzwalacza



DANE TECHNICZNE:	
Ciśnienie wyjściowe:	260 bar
Wydajność tłoczenia:	288 cm³/min
Pojemność napełniania:	400 g
Zużycie powietrza:	170 l/min
Ciśnienie robocze:	6,3 bar (90 psi)
Gwint łączeniowy:	1/4"PT

nie zaw. VAT.	PLN 180,00
---------------	-------------------

150.8251 → 150.8252

ROZPYLACZ CIŚNIENIOWY

- z polietylenu wysokiej jakości
- do różnych środków chemicznych, takich jak np. płynów do czyszczenia hamulców, detergenty, rozpuszczalniki i środki czyszczące itp
- regulowana i zamykana głowica rozpryskowa z mosiądzu
- uszczelki z Vitonu
- przydatny w przypadku prac wykonywanych nad głową



Numer artykułu	Pojemności w litrach	nie zaw. VAT.
150.8251	1	PLN 41,00
150.8252	2	PLN 45,00

515.1901

PNEUMATYCZNY PISTOLET WYDMUCHOWY Z REGULACJĄ PRZEPŁYWU

- z uniwersalną nasadką
- idealny do oczyszczania i usuwania ciał obcych
- ergonomiczny uchwyt
- regulowana objętość powietrza
- z funkcją zawieszania
- podłączany bezpośrednio do złącza powietrza
- łatwy w obsłudze
- uchwyt antypoślizgowy
- wraz ze złączem 1/4"
- wyjątkowo lekka obudowa z mocnego specjalnego tworzywa sztucznego



DANE TECHNICZNE:

Ciśnienie na wejściu:	max. 15 bar
Ciśnienie robocze:	max. 6,3 bar (90 psi)
Maks. przepływ	300 l/min
Poziom ciśnienia akustycznego:	90 dbA
Gwint łączeniowy:	1/4"PT

nie zaw. VAT.
PLN 68,00

515.5090

PISTOLET NADMUCHOWY I SSĄCY NA SPRĘŻONE POWIETRZE

- ze wzmocnionym workiem na kurz z tkaniny
- wszechstronne zastosowanie
- wraz ze złączem 1/4"
- solidna obudowa



DANE TECHNICZNE:

Ciśnienie robocze:	max. 6,3 bar (90 psi)
Maks. przepływ	96 l/min
Poziom mocy akustycznej:	97 dbA
Poziom ciśnienia akustycznego:	92 dbA
min. średnica węża:	3/8" - 10 mm
Gwint łączeniowy:	1/4"

nie zaw. VAT.
PLN 239,00

515.1906

TELESKOPOWY PISTOLET DO PRZEDMUCHIWANIA Z OSŁONĄ

- z bezstopniowo wyjmowaną dyszą
- rura teleskopowa o regulowanej długości i regulowanym kącie 90-190 mm / 360°
- idealny do oczyszczania i usuwania ciał obcych
- ergonomiczny uchwyt
- regulowana objętość powietrza
- z funkcją zawieszania
- podłączany bezpośrednio do złącza powietrza
- łatwy w obsłudze
- uchwyt antypoślizgowy
- wraz ze złączem 1/4"

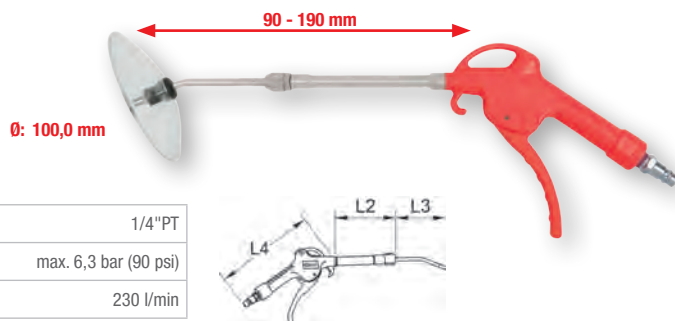

DANE TECHNICZNE:

Gwint łączeniowy:	1/4"PT
Ciśnienie robocze:	max. 6,3 bar (90 psi)
Zużycie powietrza:	230 l/min

Numer artykułu	L2 mm	L3 mm	L4 mm	nie zaw. VAT.
515.1906	110,0	55,0	140,0	PLN 113,00

515.3410 → 515.3415

ZWIJACZ DO WĘŻY PNEUMATYCZNYCH

- z uchwytem ściennym
- zastosowanie dla powietrza sprężonego i wody
- bęben 180° obrotowy przy pomocy mocowania ściennego
- elastyczny, odporny na zgniecenia wąż z Hybrid-Polymer
- automatyczne zwijanie
- wielostopniowa możliwość blokowania
- blokada
- z 1 m węzłem podłączeniowym
- odporna na uderzenia obudowa plastikowa

obraca na 180° obudowa



DANE TECHNICZNE:

Wewnętrzna średnica przewodu giętego:	10,0 mm
Długość przewodu giętego:	15 m
maks. ciśnienie:	20,0 bar

Numer artykułu	Gwint łączeniowy	nie zaw. VAT.
515.3410	3/8" - 10 mm	PLN 473,00
515.3415	1/2" - 13 mm	PLN 855,00

515.3330 → 515.3340

SPIRALNY WĄŻ POWIETRZA SPRĘŻONEGO Z PU

- elastyczny, odporny na zgniecenia wąż z poliuretanu
- końcówki węża z osłoną przed zgnieceniami
- obrotowe złącze śrubowe
- elastyczny
- odporność na olej i benzynę

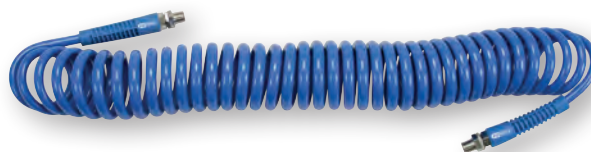

DANE TECHNICZNE:

maks. ciśnienie:	12 bar
------------------	--------

Numer artykułu	Wewnętrzna Ø przewodu giętego mm	Podłączenie	Długość m	Pasujące sprzęgło	Pasująca końcówka wtykowa	nie zaw. VAT.
515.3330	6	G1/4"	8,00	515.3483	515.3492	PLN 126,00
515.3335	8	G1/4"	15,00	515.3483	515.3492	PLN 185,00
515.3340	10	G3/8"	15,00	515.3484	515.3493	PLN 279,00

150.4370

LATARKA LEDMAX CREE-POWER LED

- idealne do kieszeni fartucha i koszuli
- 1 Wat CREE Chip LED
- 85 Lumenów
- Zakres świecenia 25 m
- ochrona przed odpryskami wody zgodnie z klasą ochrony IPX3
- z klipsem do przyczepiania do kieszonki koszuli
- ok. 5 - 10 godzin świecenia
- z 2 bateriami AA 1,5 V
- superlekką i odporną na uderzenia obudowa aluminiowa



z 2 bateriami AA 1,5 V

DANE TECHNICZNE:	
Baterie:	2xAA
Zakres świecenia:	max. 25,0 m
Siła oświetlenia:	1 W
Temperatura robocza:	-10° / +45°C

Numer artykułu	Ø mm	Długość mm	nie zaw. VAT.
150.4370	16,0	140,0	PLN 68,00

150.4375

LAMPKA WARSZTATOWA LED POWER STRIPE

- idealny do pracy niezależnej od podłączenia do prądu
- 3 Watt pasek LED + 3 x LED światło górne
- Korpus powlekany wysokiej jakości gumą
- wodoszczelne zgodnie IP20
- Odporne na uderzenia
- obrotowy hak do zawieszania
- rozkładany stojak
- magnetyczny
- 3 godziny światła
- w tym 3 baterie AAA 1,5V
- Obudowa z odpornego na uderzenia akrylonitrylu butadien-ostyrenowego



z 3 bateriami AAA 1,5 V

DANE TECHNICZNE:	
Baterie:	3xAAA
Wydajność:	czas świecenia 3 godziny
Źródło światła:	3 W paski LED
Siła oświetlenia:	200 lumenów
Moc:	3 Watt
Temperatura robocza:	-5 ° / +45 °

nie zaw. VAT.	PLN 45,00
---------------	-----------

550.1238

LEDMAX CREE-POWER LED KOMPAKTOWA LAMPKA Z FOKUSEM

- 3 Wat CREE Chip Power LED
- 100 Lumenów
- zakres świecenia do 100 m
- światło punktowe lub strumieniowe
- przycisk wielofunkcyjny z 4 trybami pracy (włączony / wyłączony / 1W / 3W / migający)
- bardzo dobre trzymanie dzięki regulowanej opasce na głowę
- Lampa w 5 pozycjach nachylenia
- ochrona przed odpryskami wody zgodnie z klasą ochrony IPX3
- ok. 3 godzin świecenia
- z 3 bateriami AAA 1,5 V



z 3 bateriami AAA 1,5 V

DANE TECHNICZNE:	
Baterie:	3 x AAA Micro
Zakres świecenia:	max. 100,0 m
Siła oświetlenia:	100 lumenów
Temperatura robocza:	-10° / +45°C

Numer artykułu	Ø mm	Wysokość mm	Długość mm	nie zaw. VAT.
550.1238	30,0	40,0	65,0	PLN 72,00

150.4410

DOSKONAŁA LEKKA CZOŁÓWKA Z CZUJNIKIEM RUCHU, 120 LUMENÓW

PERFECT LIGHT 

- idealna dla prac niezależnych od sieci
- wyjątkowo efektywna lampa CREE XP-G2 Front LED
- ochrona przed odpryskami wody zgodnie z klasą ochrony IP54
- długie działanie
- dobry i bezpieczny uchwyt z regulowaną opaską
- elastyczne pozycjonowanie

- czujnik ruchu do włączania i wyłączenia
- 2 poziomy jasności
- zakres świecenia do 40 m
- z 3 bateriami AAA 1,5V
- odporny na wstrząsy



DANE TECHNICZNE:	
Baterie:	3 AAA 1,5V
Wydajność:	czas świecenia 14 godzin / 7 godziny
Źródło światła:	CREE XP-G2 LED
Siła oświetlenia:	60 Lumenów / 120 Lumenów
Zakres świecenia:	40,0 m
Temperatura robocza:	-10°C do +40°C



Numer artykułu	Szerokość mm	Głębokość mm	Wysokość mm	nie zaw. VAT.
150.4410	64,0	44,0	48,0	PLN 90, ⁰⁰

150.4435

DOSKONAŁA LEKKA 5 + 1 LAMPA DO INSPEKJI, 100 LUMENÓW

PERFECT LIGHT 

- idealna dla prac niezależnych od sieci
- efektywna lampa Spot LED
- wyjątkowo efektywna lampa COB Front LED
- ochrona przed odpryskami wody zgodnie z klasą ochrony IP65
- 3 trybów świecenia: 2 poziomy jasności i oświetlenie punktowe

- z klipem do paska
- obudowa z poliwęglanu odpornego na uderzenia
- z 3 bateriami AAA 1,5V



DANE TECHNICZNE:	
Baterie:	3 AAA 1,5V
Wydajność:	czas świecenia 3 godziny
Źródło światła:	5 + 1 LED
Siła oświetlenia:	100 Lumenów / 50 Lumenów, Punkt 25 Lumenów
Temperatura robocza:	-10°C do +40°C

Numer artykułu	Długość mm	nie zaw. VAT.
150.4435	163,0	PLN 45, ⁰⁰

150.4430

DOSKONAŁA, LEKKA MINI LAMPA DO INSPEKJI 3-W-1, 200 LUMENÓW, GIĘTKA

PERFECT LIGHT 

- idealna dla prac niezależnych od sieci
- efektywna lampa Spot LED
- wyjątkowo efektywna lampa COB Front LED
- ochrona przed odpryskami wody zgodnie z klasą ochrony IP30
- obudowa składana 270°
- oświetlenie do inspekcji, oświetlenie robocze i kieszonekowe w jednej jasności

- lekki i kompaktowy design
- niezwykle wydajne oświetlenie
- magnetyczne
- z hakami dla elastycznego pozycjonowania
- 2 poziomy jasności
- 3 godziny ładowania
- czas świecenia 6 godzin / 3 godziny

DANE TECHNICZNE:	
Akumulator:	3,7 V / 700 mAh
Wersja akumulatorowa:	Litowo - jonowa
Wydajność:	czas świecenia 6 godzin / 2,5 godziny
Źródło światła:	COB LED
Siła oświetlenia:	120 Lumenów / 30 Lumenów
Temperatura robocza:	-10°C do +40°C

Akumulator: 3,7 V / 700 mAh



Numer artykułu	Długość mm	nie zaw. VAT.
150.4430	215,0	PLN 225, ⁰⁰

150.4445

DOSKONAŁA LATARKA RĘCZNA WARSZTATOWA, 200 LUMENÓW, GIĘTKA

PERFECT LIGHT

- idealna dla prac niezależnych od sieci
- efektywna lampa Spot LED
- wyjątkowo efektywna lampa COB Front LED
- ochrona przed odpryskami wody zgodnie z klasą ochrony IP20
- odporny na wstrząsy
- obrotowe haczyki do zawieszania
- giętka, magnetyczny stojak
- z 3 bateriami AAA 1,5V



DANE TECHNICZNE:	
Baterie:	3 AAA 1,5V
Siła oświetlenia:	200 Lumenów / 50 Lumenów
Temperatura robocza:	-10°C do +40°C

Numer artykułu	Długość mm	Głębokość mm	Szerokość mm	nie zaw. VAT.
150.4445	205,0	28,0	39,0	PLN 90,00

150.4345

ELASTYCZNA LAMPKA KONTROLNA

- idealna dla prac niezależnych od sieci
- 6 Watt LED + LED lampa przednia
- elastyczny uchwyt
- korpus obudowy pokryty gumą wysokiej jakości
- ochrona przed odpryskami wody zgodnie z klasą ochrony IP20
- odporny na wstrząsy
- obrotowe haczyki do zawieszania
- magnetyczne
- ze wskaźnikiem kontrolnym LED do kontroli rozładowania
- wraz z automatycznie wyłączającą się ładowarką
- czas ładowania 4-5 godzin
- czas świecenia 4 godziny
- obudowa z mocnego tworzywa sztucznego ABS



7,4 / 2200 mAh
Litowo - jonowa



DANE TECHNICZNE:			
Wydajność:	4 godzin świecenia	Moc:	4,5 Watt
Źródło światła:	6 Watt LED + LED lampa przednia	Napięcie:	AC 100-230V / 50/60 Hz
Siła oświetlenia:	400 lumenów		DC 12-24V
Akumulator:	7,4V / 2200 mAh	Temperatura robocza:	-5 ° / +45 °
Wersja akumulatorowa:	Litowo - jonowa		

nie zaw. VAT.
PLN 225,00

150.4440

DOSKONAŁA LATARKA RĘCZNA WARSZTATOWA, 400 LUMENÓW

PERFECT LIGHT

- idealna dla prac niezależnych od sieci
- efektywna lampa Spot LED
- wyjątkowo efektywna lampa COB Front LED
- ochrona przed odpryskami wody zgodnie z klasą ochrony IP65
- korpus obudowy pokryty gumą wysokiej jakości
- odporny na wstrząsy
- obrotowe haczyki do zawieszania
- giętka, magnetyczny stojak
- wraz z automatycznie wyłączającą się ładowarką
- 2 poziomy jasności
- 5 godzin ładowania
- czas świecenia 6 godzin / 3 godziny

Litowo - jonowa
3,7 / 2200 mAh



DANE TECHNICZNE:			
Akumulator:	3,7 V / 3000 mAh	Temperatura robocza:	-10°C do +40°C
Wersja akumulatorowa:	Litowo - jonowa	Wydajność:	czas świecenia 6 godzin / 3 godziny
Źródło światła:	COB LED	Napięcie:	AC 100-230V / 50/60 Hz
Siła oświetlenia:	200 Lumenów / 400 Lumenów		5,0V - 1A

Numer artykułu	Długość mm	Głębokość mm	Szerokość mm	nie zaw. VAT.
150.4440	190,0	29,0	60,0	PLN 315,00

150.4415

DOSKONAŁA LEKKA LAMPKA DO INSPEKCJI, 50 LUMENÓW

PERFECT LIGHT 

- idealna dla prac niezależnych od sieci
- High power LED
- ochrona przed odpryskami wody zgodnie z klasą ochrony IP54
- długie działanie
- zakres świecenia do 50 m
- z praktyczną opaską na rękę
- z 3 bateriami AAA 1,5V



DANE TECHNICZNE:	
Baterie:	3 AAA 1,5V
Wydajność:	czas świecenia 10 godzin
Źródło światła:	High power LED
Siła oświetlenia:	50 lumenów
Temperatura robocza:	-10°C do +40°C

Numer artykułu	Ø mm	Długość mm	nie zaw. VAT.
150.4415	28,0	100,0	PLN 32, ⁰⁰

150.4420

DOSKONAŁA LEKKA LAMPKA DO INSPEKCJI, 130 LUMENÓW

PERFECT LIGHT 

- idealna dla prac niezależnych od sieci
- efektywna lampa CREE XP-G LED
- ochrona przed odpryskami wody zgodnie z klasą ochrony IP54
- solidne pokrycie gumą
- długie działanie
- zogniskowana wiązka światła
- zakres świecenia do 125 m
- z praktyczną opaską na rękę
- z 3 bateriami AAA 1,5V
- odporny na wstrząsy



DANE TECHNICZNE:	
Baterie:	3 AAA 1,5V
Wydajność:	czas świecenia 7 godzin
Źródło światła:	CREE XP-G LED
Siła oświetlenia:	130 lumenów
Temperatura robocza:	-10°C do +40°C

Numer artykułu	Ø mm	Długość mm	nie zaw. VAT.
150.4420	32,0	110,0	PLN 135, ⁰⁰

150.4425

DOSKONAŁA LEKKA LAMPKA DO INSPEKCJI, 12V-LED, 130 LUMENÓW

PERFECT LIGHT 

- idealna dla prac niezależnych od sieci
- efektywna lampa LED
- ochrona przed odpryskami wody zgodnie z klasą ochrony IP30
- zogniskowana wiązka światła
- zakres świecenia do 100 m
- z wymiennym uchwytem ochronnym z tworzywa sztucznego
- łatwo i szybko ładowana za pomocą ładowarki do zapalniczek 12 V
- 2 godziny ładowania
- czas świecenia 1 godzina



DANE TECHNICZNE:	
Wersja akumulatorowa:	Litowo - jonowa
Akumulator:	3,7 V / 550 mAh
Wydajność:	czas świecenia 1 godzina
Źródło światła:	High power LED
Siła oświetlenia:	130 lumenów
Temperatura robocza:	-10°C do +40°C

Numer artykułu	Ø mm	Długość mm	nie zaw. VAT.
150.4425	30,0	128,0	PLN 113, ⁰⁰

150.4450

DOSKONAŁA LAMPA LIGHT LED-MINI OŚWIETLENIE ROBOCZE 900 LUMENÓW

- idealna dla prac niezależnych od sieci
- wyjątkowo efektywna lampa COB Front LED
- ochrona przed odpryskami wody zgodnie z klasą ochrony IP54
- Osłona obudowy z gumy
- składany stojak
- z 6 bateriami AA 1,5V

PERFECT LIGHT 



DANE TECHNICZNE:	
Baterie:	6 AA 1,5V
Wydajność:	czas świecenia 12 godzin / 3 godziny
Siła oświetlenia:	450 Lumenów / 900 Lumenów
Temperatura robocza:	-10°C do +40°C

Numer artykułu	Szerokość mm	Długość mm	Głębokość mm	nie zaw. VAT.
150.4450	195,0	185,0	45,0	PLN 158,00

800.0156

MAGNETYCZNA TACKA Z TWORZYWA SZTUCZNEGO

- skośny otwór
- do przechowywania śrub i innych małych części
- strona magnetyczna pokryta gumą
- tworzywo sztuczne



Numer artykułu	Ø mm	nie zaw. VAT.
800.0156	150	PLN 45,00

310.0161

OKULARY OCHRONNE - POMARAŃCZOWE Z ZATYCZKAMI DO USZU

- Okulary pomarańczowe przyciemniane
- szybko kompensująca zmiana światła i cienia
- dostosowane do długotrwałego użytkowania
- sportowy design
- wyjątkowo odporne na zarysowania tokarskich i frezarskich
- optymalne dopasowanie
- szkła z poliwęglanu
- z zatyczkami do uszu ze sznurkiem
- CE / EN 352-2
- Zatyczki do uszu ze 100% PU
- redukcja poziomu hałasu: 33 dB



nie zaw. VAT.
PLN 45,00

310.0166

OKULARY OCHRONNE - ŻÓŁTE Z ZATYCZKAMI DO USZU

- żółta tonacja zwiększająca kontrast
- przeznaczone do stałego zastosowania
- z ochroną UV
- sportowy wygląd
- ekstremalnie odporne na zadrapania
- ochrona przy szlifowania i frezowaniu
- optymalne dopasowanie
- szkła z poliwęglanu
- łącznie zatyczki do uszu ze sznurkiem
- CE / EN 352-2
- zatyczki do uszu ze 100% PU
- redukcja poziomu hałasu: 33 dB



nie zaw. VAT.
PLN 45,00

310.0171

OKULARY OCHRONNE - CZARNE Z ZATYCZKAMI DO USZU

- szara tonacja
- przeznaczone do stałego zastosowania
- z ochroną UV
- sportowy wygląd
- ekstremalnie odporne na zadrapania
- ochrona przy szlifowania i frezowaniu
- optymalne dopasowanie
- szkła z poliwęglanu
- łącznie zatyczki do uszu ze sznurkiem
- CE / EN 352-2
- zatyczki do uszu ze 100% PU
- redukcja poziomu hałasu: 33 dB



nie zaw. VAT.
PLN 45,00

310.0176

OKULARY OCHRONNE - PRZEZROCZYSTE Z ZATYCZKAMI DO USZU

- szyby bezbarwne
- przeznaczone do stałego zastosowania
- z ochroną UV
- sportowy wygląd
- ekstremalnie odporne na zadrapania
- ochrona przy szlifowania i frezowaniu
- optymalne dopasowanie
- szkła z poliwęglanu
- łącznie zatyczki do uszu ze sznurkiem
- CE / EN 352-2
- zatyczki do uszu ze 100% PU
- redukcja poziomu hałasu: 33 dB



nie zaw. VAT.
PLN 45,00

907.2100

METALOWY UCHWYT PIŁY

- wyjątkowo lekka konstrukcja
- z osłoną na ręce i wspornikiem kciuka
- z magazynkiem na ostrza piły
- z funkcją otwornicy
- ustawienia ostrza piły 45° lub 90°
- z brzeszczotem piły HSS-Bi-Metall



Numer artykułu	Przesunięcie płyty	nie zaw. VAT.
907.2100	45 lub 90°	PLN 72,00

907.2105

SKŁADANY NÓŻ Z BLOKADĄ

- ostrze z powłoką antypoślizgową
- chowane ostrze
- antypoślizgowy uchwyt z wgłębieniami na palce
- idealny dla mechaników



Numer artykułu	Szerokość mm	Długość mm	nie zaw. VAT.
907.2105	25,0	193,0	PLN 41,00

310.0131

NAUSZNIKI Z PAŁĄKIEM NA GŁOWĘ - NIEBIESKIE

- CE / EN 352-1
- z regulowanymi i miękkimi nausznikami
- bezstopniowa, szybka regulacja
- redukcja hałasu: 25 dB



nie zaw. VAT.
PLN 27,00

310.0135

ELEKTRONICZNE NAUSZNIKI Z PAŁĄKIEM NA GŁOWĘ - CZARNE

- ze zintegrowanym mikrofonem
- ochrona przed stałym i impulsowym hałasem 85 dB
- możliwość odbierania sygnałów ostrzegawczych dzięki mikrofonowi
- regulacja głośności dużym pokrętkiem



nie zaw. VAT.
PLN 144,00

907.2190

SKŁADANY NÓŻ Z BLOKADĄ

- Ostrze ze stali nierdzewnej ze szlifem falistym
- mocowanie ostrza składane
- Z oczkiem do zawieszania
- Uchwyt z drewnianymi elementami
- Klips do pasa
- Idealny dla mechanika



Numer artykułu	Szerokość mm	Długość mm	nie zaw. VAT.
907.2190	28,0	220,0	PLN 41,00

911.8126

SKROBACZKA DO NAKLEJEK

- z łatwowymienialnym ostrzem
- z oczkiem mocującym
- uchwyt z tworzywa sztucznego



Numer artykułu	Szerokość mm	Długość mm	nie zaw. VAT.
911.8126	38,0	160,0	PLN 32,00

985.1115

MASKA PRZECIWPYŁOWA Z FILTREM FFP2 DOKŁADNEGO OCZYSZCZANIA Z ZAWOREM

- FFP2
- z zaworem
- z bawełny

20 sztuk



Numer artykułu	Klasa ochronności	Zawartość	nie zaw. VAT.
985.1115	FFP2	20	PLN 131,00

118.0060

UNIWERSALNE NOŻYCE WARSZTATOWE

- mocne krótkie nożyce
- uniwersalne możliwości zastosowania
- z przecinakiem kabla
- z torebką przypinaną do paska

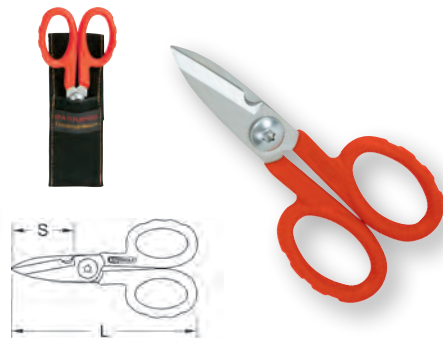

Numer artykułu	L mm	S mm	nie zaw. VAT.
118.0060	140,0	42,0	PLN 95,00

985.7055

ZATYCZKI DO USZU ZE SZNURKIEM, GRZYBEK

- 20 par
- CE / EN 352-2
- ze 100% PU
- ze sznurkiem
- z grzybkami
- redukcja poziomu hałasu: 33 dB



Numer artykułu	Zawartość	nie zaw. VAT.
985.7055	20	PLN 41,00

985.1116

MASKA PRZECIWPYŁOWA Z FILTREM FFP3 DOKŁADNEGO OCZYSZCZANIA Z ZAWOREM

- FFP3
- z zaworem
- z bawełny

20 sztuk



Numer artykułu	Klasa ochronności	Zawartość	nie zaw. VAT.
985.1116	FFP3	20	PLN 270,00

960.1175

ZESTAW OPALARKI CYFROWEJ Z KOŃCÓWKAMI

5-część.

- opalarka z dwoma regulacjami mocy
- cyfrowa regulacja temperatury w sposób ciągły
- W zestawie wieszak do ustawiania pionowego
- 10 poziomów nawiewu
- w zestawie 4 różne dysze
- Wyświetlacz LCD

Zastosowanie: Usuwanie farby, lutowanie rur, kurczenie PCV, spawanie i zginanie tworzyw sztucznych, suszenie, odmrażanie itd.

Dane techniczne:

Moc:	2000 Watt
Natężenie:	10A
Napięcie robocze:	220 / 240V (50Hz)
Regulacja temperatury:	50 - 650°C
Poziom 1:	200 - 300 l/min (max.450°C)
Poziom 2:	350 - 500 l/min (max.650°C)

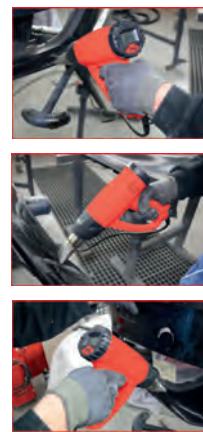

nie zaw. VAT.
PLN 383,00

310.0185

HELM OCHRONNY DO SPAWANIA ZE ZINTEGROWANĄ LAMPĄ CZOŁOWĄ

- idealny do ciemnych miejsc pracy ze słabym oświetleniem
- przełącza się automatycznie z jasnego w ciemny, jak tylko łuk świetlny się zapali
- dzięki komórkom solarnym wysokiej jakości nie ma potrzeby wymiany baterii
- wyposażone w przełącznik czujności i opóźnienia do przełączania z ciemnego w jasne, aby uniknąć podrażnienia oczu przy spawaniu, gdy spawa się z wysokim amperażem
- szybkie przełączanie możliwe dla zgrzewania punktowego i arkusowego
- przełącznik wyboru dla czasu powrotu
- solidna opaska z wieloma ustawieniami
- pełna ochrona gardła
- ochrona twarzy zgodnie z EN 175 / ochrona oczu zgodnie z EN379 1/2/1
- 3 Watt CREE Chip Power LED
- 100 Lumenów
- zakres świecenia do 100 m
- światło punktowe lub strumieniowe

- przycisk wielofunkcyjny z 4 trybami pracy (włączony / wyłączony / 1W / 3W / migający)
- Lampa w 5 pozycjach nachylenia
- ochrona przed odpryskami wody zgodnie z klasą ochrony IPX3
- ok. 3 godzin świecenia
- z 3 bateriami AAA 1,5 V

100 lumenów



DANE TECHNICZNE:	
Czas reakcji przy przełączaniu:	1/25.000 s
	opóźnienie 0,6 s
Wizjer	98 x 40 mm (3.7/8" x 1.5/8")
Wymiary kasy:	110 x 90 x 9 mm (4.3/8" x 3.1/2" x 0,35")
Zasilanie:	Bateria litowa + ogniwo słoneczne
Ochrona UV / IR:	zgodnie z EN169 / do DIN 16
Wybór koloru:	beztropniowa regulacja zgodnie z DIN 9-13 Standardowe ustawienie światła: DIN 3 (4)
Temperatura robocza:	-5°C do +55°C
Temperatura składowania:	-20°C do +70°C
Zakres świecenia:	max. 100,0 m
Siła oświetlenia:	3 W



nie zaw. VAT.
PLN 450,00

Twój partner



Seligenstädter Grund 10 - 12
D-63150 Heusenstamm
NIEMCY
Tel.: +49(0) 61 04 49 74-0
Fax: +49(0) 61 04 49 74-11
e-mail: kstools@kstools.de
www.kstools.com



**Akcja promocyjna trwa do wyczerpania zapasów!

Ceny nie zawierają podatku VAT. Od momentu wejścia w życie powyższej ulotki promocyjnej wszelkie dotychczas obowiązujące ceny promocyjne tracą swoją ważność. Sprzedaż tylko poprzez specjalistyczne punkty handlowe. Zastrzegamy sobie prawo do błędów w druku, pomyłek i zmian technicznych w trakcie trwania promocji. Ceny ważne do 31.03.2018 roku.