

# Sonderfertigung

Special parts production

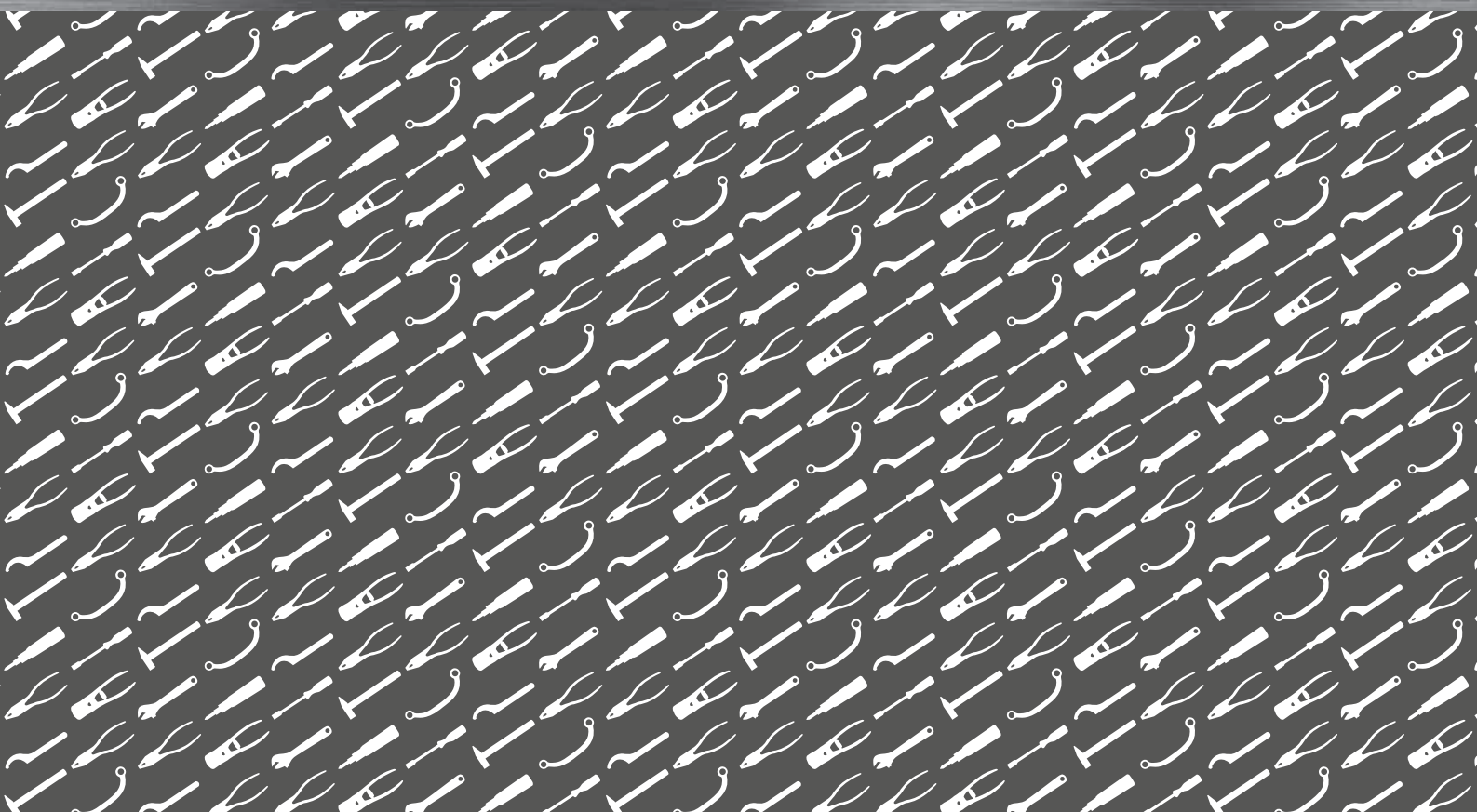

# Sonderfertigung Special parts production

## Carl Walter fertigt

- das auf Ihre Anforderungen abgestimmte Sonderwerkzeug
- Ihr Sonderwerkzeug auch mit Losgröße 1
- nach Ihrer Konstruktion oder konstruiert nach Ihren Vorgaben

## Die Leistungen

- Persönliche Beratung auch vor Ort
- Konstruktionen von Sonderwerkzeugen mit modernsten Methoden 3D-CAD (Pro Engineer)
- Fertigung auf hochgenauen CNC-Maschinen
- Qualitätsüberwachung auf höchstem Niveau (DIN EN ISO 9001:2008)
- Termintreue

## Der Kundenkreis

- Automobilindustrie
- Luftfahrt
- Kraftwerke
- Maschinenbau
- Schiffbau
- Bergbau
- Chemie und Anlagenbau
- Handwerk



Fertigung nach Zeichnung  
production after drawings

## Carl Walter produce

- special tools according to your requirements
- your special tool also in a quantity of 1 pce only
- according to your design or designs according to your demands

## Our Service

- advice by telephone or of site
- design of special tools with most modern methods 3D-CAD (Pro Engineer)
- production on high-precision of CNC machines
- quality control system on highest level (DIN EN ISO 9001:2008)
- in time deliver

## Our customers

- automobile industry
- aircraft industry
- power generating industry
- machine industry
- ship building industry
- minig / off-shore
- chemical and construction industry
- craft
- railroad
- wind energy



Sonderwerkzeuge  
special tools

## Konstruktion und Entwicklung

Unsere Konstrukteure entwickeln mit Hilfe modernster Soft- und Hardware, langjähriger Erfahrung und Know-how die optimale Lösung für Ihre Problemstellung.

Durch die hauseigene Sonder- und Prototypenfertigung sind wir in der Lage schnell und flexibel kompetente Lösungen ab einer Losgröße 1 zu fertigen.

## Bearbeitung

- Drehen
- Fräsen
- Brennen
- Schneiden
- Erodieren
- Biegen
- Verzahnen
- Räumen
- Prägen
- Schweißen
- Schleifen / Polieren
- Lasern
- Sandstrahlen
- Wasserstrahl schneiden
- Schmieden

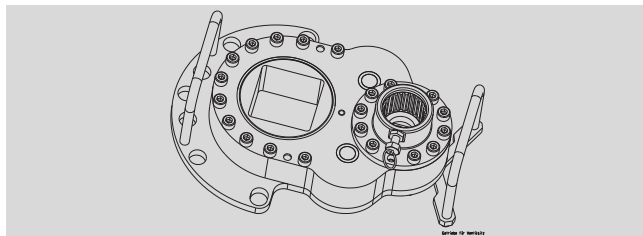

Seitenge triebe  
Sidetransmission

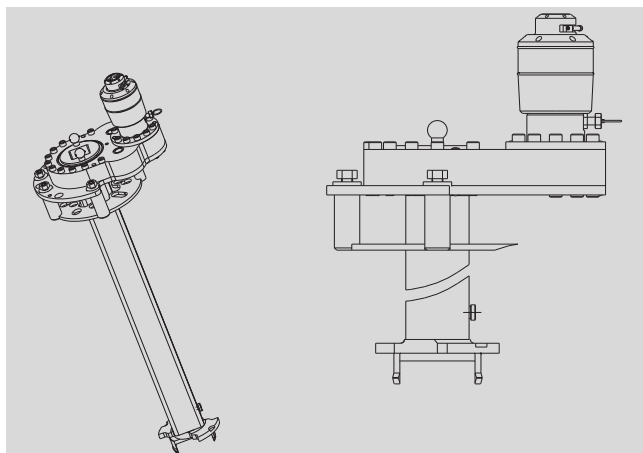

Seitenge triebe mit Boltmax Gerät  
Transmission with Boltmax Tool

## Design and Development

Our design engineers using advanced Soft- and Hardware, experience and know-how, the best solution for your problem.

Through the house Special and prototyping we are able to produce fast and flexible professional solutions from a batch size 1.

## Processing

- turn
- mill
- burn
- cut
- erode
- bending
- interlink
- vacate
- embossing
- welding
- grinding / polishing
- laser
- sandblasting
- Water jet cutting
- forging

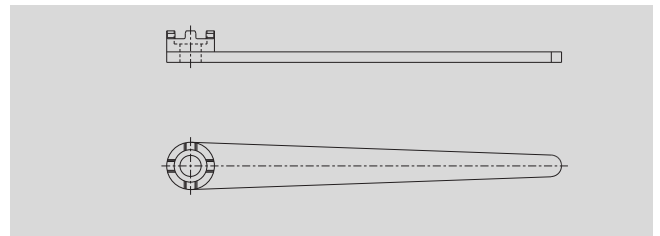

Sonderschlüssel  
special wrench

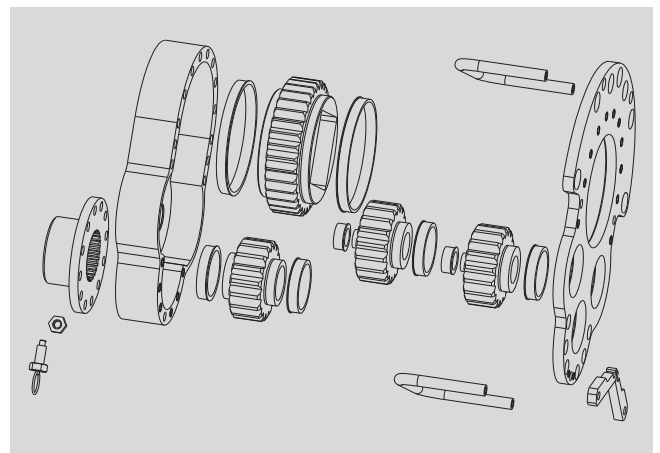

Zeichnung Getriebe  
drawing transmission

# Sonderfertigung Special parts production

## Qualitätssicherung

Qualitätsmanagement nach DIN EN ISO 9001:2008

Modernste Messeinrichtungen und qualifiziertes Personal sorgen für beste und gleichbleibende Fertigungsqualität.

## Oberflächentechnik und Vergüten

- Verchromen
- Härten
- Phosphatieren
- Rommeln
- Trowalieren
- Verzinken

## Quality Assurance

Quality management according to DIN EN ISO 9001:2008

The latest measuring equipment and qualified personnel provide the best and consistent production quality.

## Surface engineering and heat treatment

- chroming
- hardening
- phosphating
- barrel finishing
- galvanize

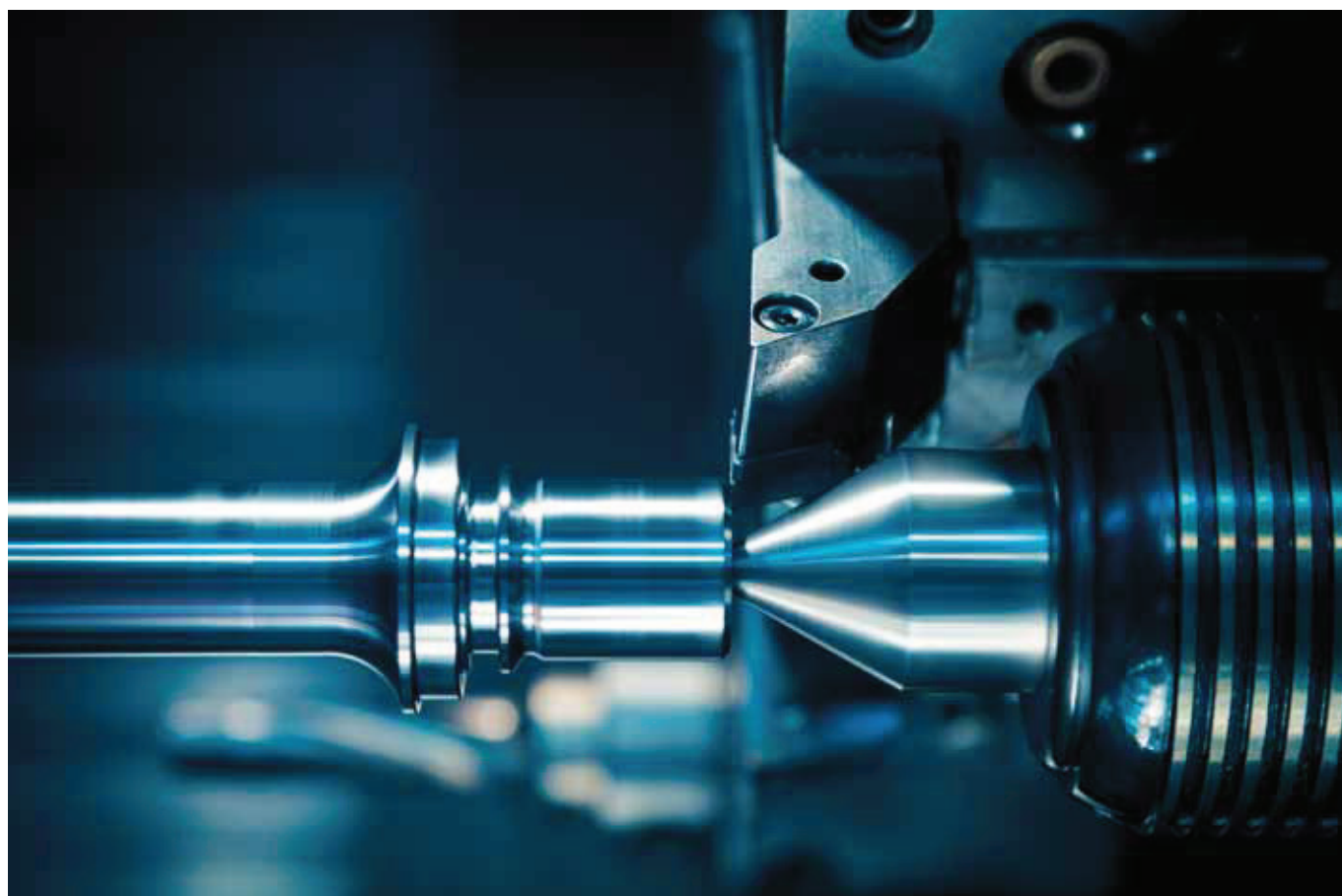

CNC-Drehtechnik  
CNC turning technology

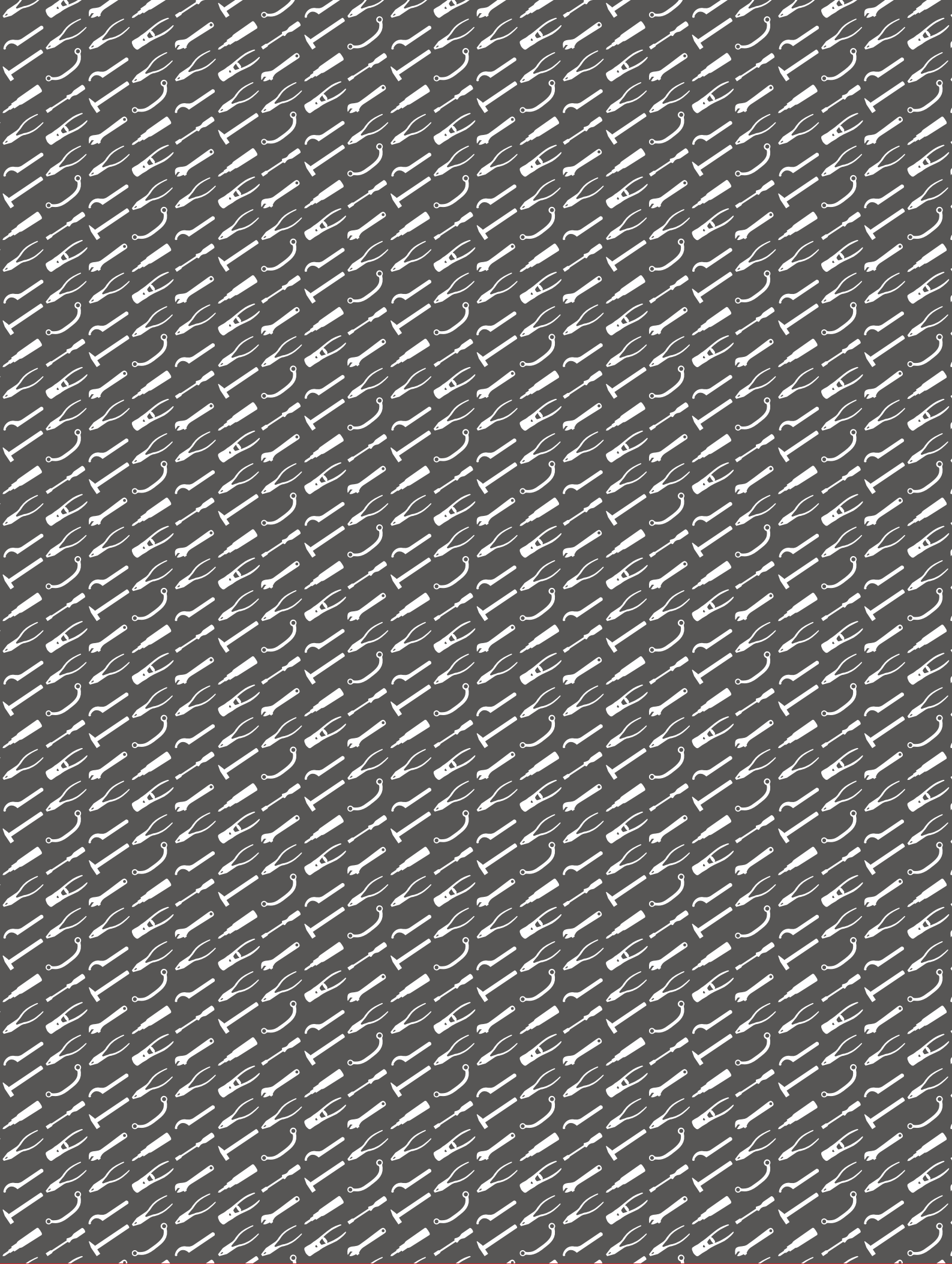

**CARL WALTER Schraubwerkzeug-Fabrik GmbH & Co. KG**

Hahnerberger Straße 82  
D-42349 Wuppertal

Postfach 15 02 44  
D-42340 Wuppertal

Telefon +49(0)202/409 24-0  
Telefax +49(0)202/409 24-98

info@cwalter.de  
www.cwalter.de